

# BMW R 50 - R 69 S

## SOZIUS-FUSSRASTER

"oval 37 X 46 X 105"

klappbar, schwere, alte Ausführung  
46 51 4 034 264

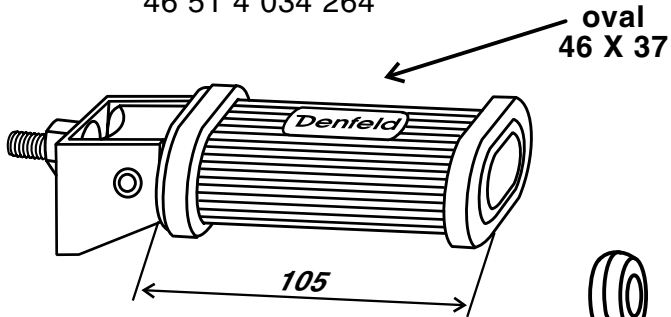

## SOZIUS-FUSSRASTER

"rund Ø 34/43 X 105"

klappbar, leichte, modernere Ausführung  
46 71 1 230 477

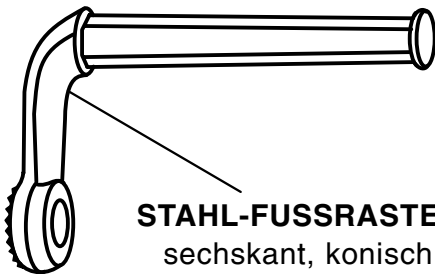
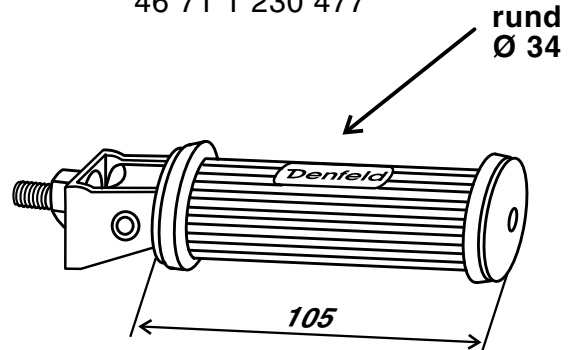

**STAHL-FUSSRASTER**, starre Ausführung  
sechskant, konisch für Fahrer & Sozius  
46 53 4 034 150



**HALTE-WINKEL**  
für klappbare Sozius-Raster  
00 00 0 000 146

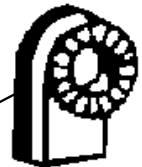

## REPARATUR-ANSCHWEISSTEIL

als Aufnahme der Sozius-Fußraster am Rahmen  
00 00 0 000 005

## FUSSRASTERGUMMIS

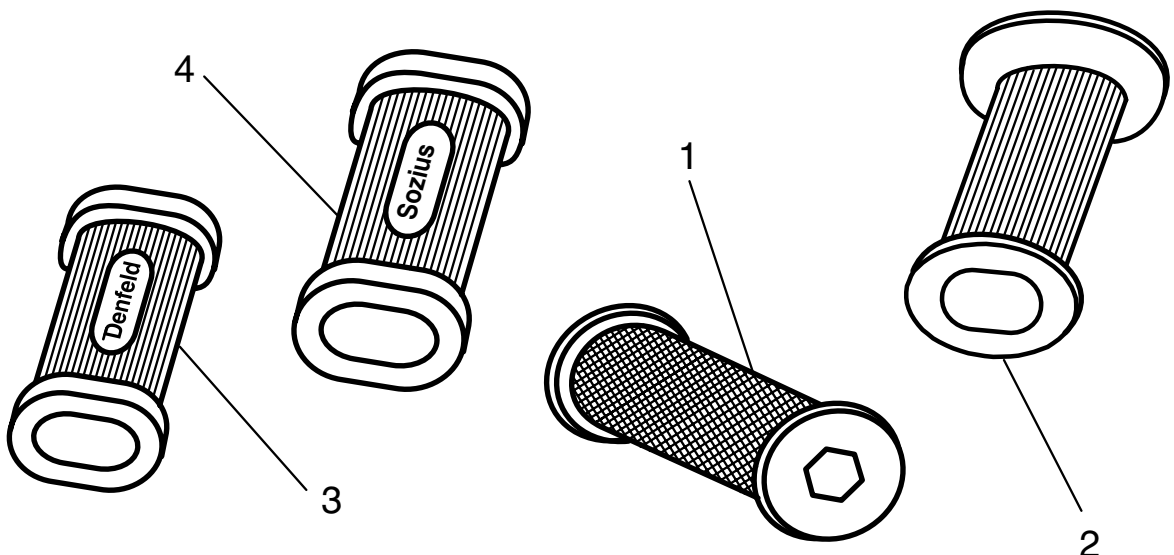

- 1 46 51 9 034 128
- 2 00 00 0 000 017
- 3 00 00 0 001 505
- 4 00 00 0 000 145

für Fahrer und Sozius, Innensechskant, konisch  
für klappbare Soziusfußraster, in schwerer, alter Form,  
ohne Schrift, einseitig offen mit ovalem Loch, leicht ballig  
für klappbare Soziusfußraster in schwerer, alter Form,  
mit ovalem Loch, beidseitig offen "original DENFELD"  
für klappbare Soziusfußraster in schwerer, alter Form,  
mit ovalem Loch, beidseitig offen "mit SOZIUS-Schrift"

# BMW R 50 - R 69 S

**FAHRERSATTEL** kpl.  
mit Sattelträger aus Profileisen  
in bester originaler Nachfertigung

**PAGUSA** 52 51 7 002 011  
**DENFELD** 00 00 0 001 721  
**NEUTRAL** 00 00 0 001 722

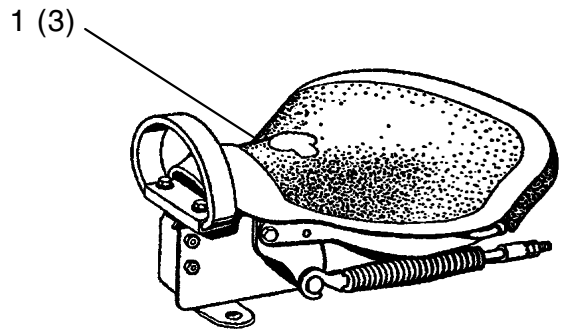
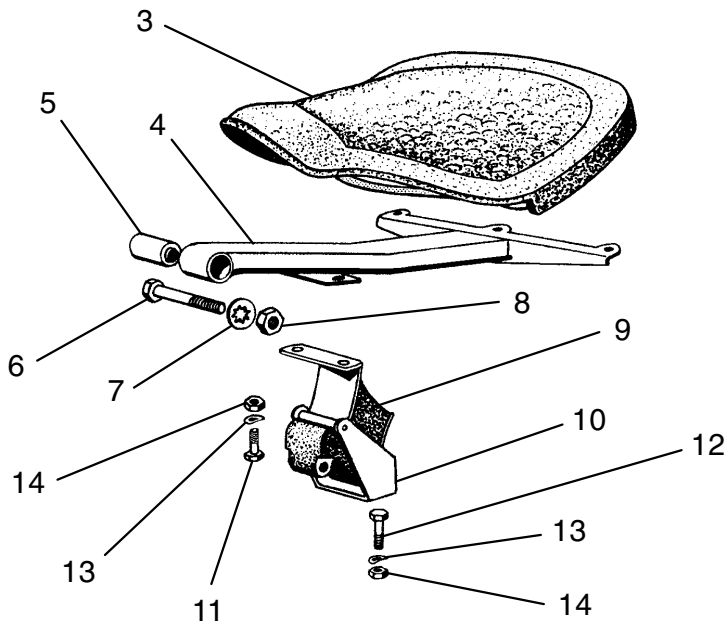

- |           |                 |   |
|-----------|-----------------|---|
| <b>1</b>  | 00 00 0 000 142 | Sozius-Sattel "DENFELD" kpl. für Gepäckbrücken-Montage      |
|           | 52 51 9 034 015 | Sozius-Sattel "PAGUSA" kpl. für Gepäckbrücken-Montage       |
| <b>2</b>  | 00 00 0 000 141 | Sozius-Sattel "DENFELD" kpl. für Kotflügel-Montage          |
|           | 52 51 9 034 017 | Sozius-Sattel "PAGUSA" kpl. für Kotflügel-Montage           |
| <b>3</b>  | 00 00 0 000 011 | Satteldecke "DENFELD" (Fahrer/Sozius)                       |
|           | 00 00 0 000 012 | Satteldecke "DENFELD" mit eingezogenem Spannrahmen (Fahrer) |
|           | 00 00 0 000 138 | Satteldecke "PAGUSA" (Fahrer/Sozius)                        |
|           | 00 00 0 000 139 | Satteldecke "PAGUSA" mit eingezogenem Spannrahmen (Fahrer)  |
|           | 00 00 0 000 326 | Satteldecke "NACHBAU, Denfeld-Form" (Fahrer/Sozius)         |
|           | 00 00 0 000 691 | Satteldecke "NACHBAU" mit eingezogenem Spannrahmen (Fahrer) |
|           | 00 00 0 000 916 | Satteldecke "PAGUSA" mit Latz (Sozius)                      |
| <b>4</b>  | 52 51 7 002 166 | Sattelträger mit Silentblock                                |
| <b>5</b>  | 52 51 7 002 141 | Silentblock einzeln   |
| <b>6</b>  | 07 11 9 914 364 | Skt.-Schraube, Feingew.                                     |
| <b>7</b>  | 07 11 9 936 226 | Zahnscheibe   |
| <b>8</b>  | 07 11 9 922 121 | Skt.-Mutter, Feingewinde                                    |
| <b>9</b>  | 52 51 7 002 155 | Gummi-Federelement  |
| <b>10</b> | 52 51 7 002 190 | Feder-Anschlagstück   |
| <b>11</b> | 07 11 9 913 470 | Skt.-Schraube   |
| <b>12</b> | 07 11 9 913 444 | Skt.-Schraube   |
| <b>13</b> | 07 11 9 932 070 | Federscheibe  |
| <b>14</b> | 07 11 9 922 054 | Skt.-Mutter   |

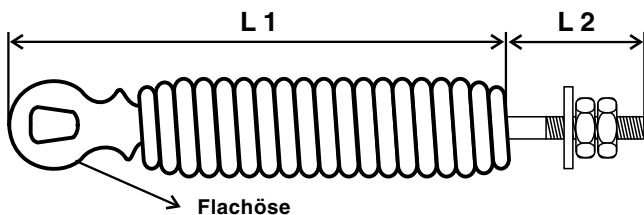
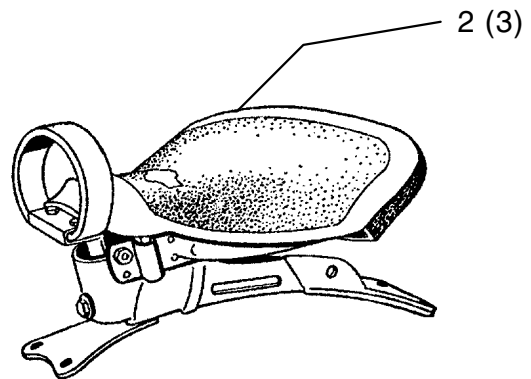

**FEDER** für Soziussattel  
Flachöse

L 1 = 170, L 2 = 50, Ø 28  
00 00 0 000 270

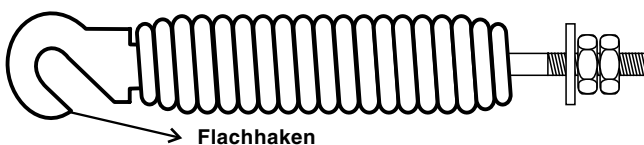

**FEDER** für Soziussattel  
Flachhaken

L 1 = 170, L 2 = 50, Ø 28  
00 00 0 000 269

# BMW R 50 - R 69 S

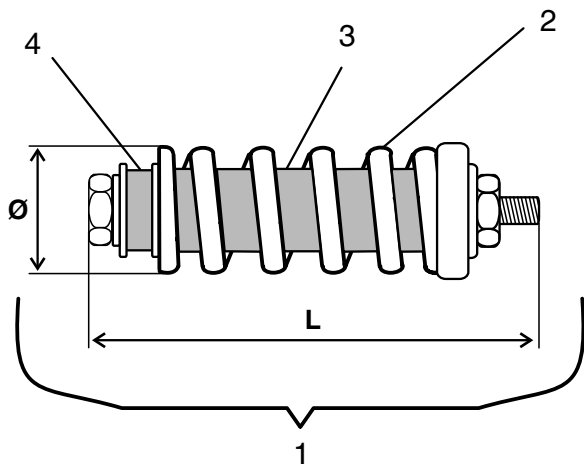

Progressiv-FEDERELEMENT  
für Kotflügelsattel L = 136, Ø 41

1	Federelement kpl.	00 00 0 001 932
2	Feder, einzeln	00 00 0 002 156
3	Mittelgummi, einzeln	00 00 0 002 157
4	Seitengummi, einzeln	00 00 0 002 158

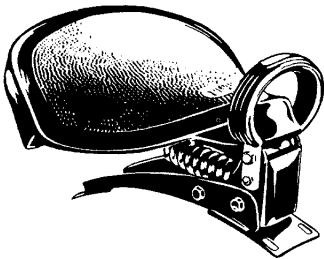

*TÜV-gerecht, flexibel!*

*Bitte Befestigungsart beachten!*

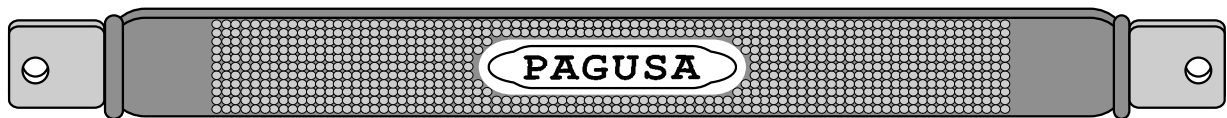
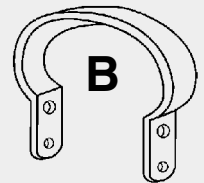
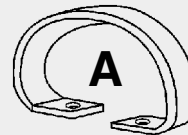

**original PAGUSA** (Befestigung A) 00 00 0 000 148

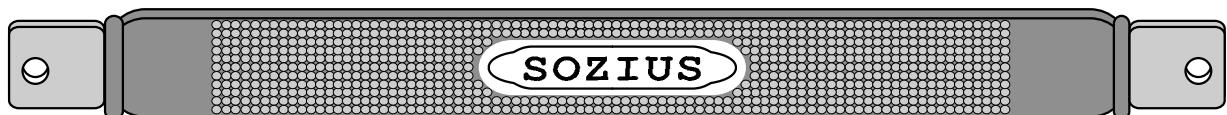

**NACHFERTIGUNG** mit Sozius-Schrift (Befestigung A) 00 00 0 000 149

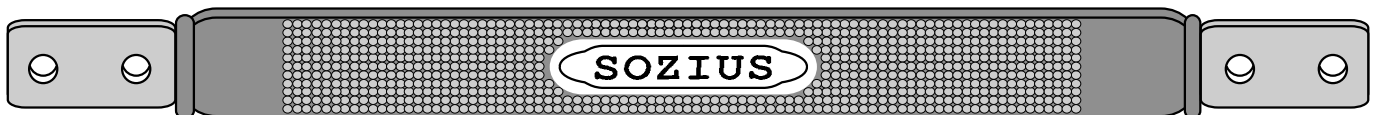

**NACHFERTIGUNG** mit Sozius-Schrift (Befestigung B) 00 00 0 002 406



**original DENFELD** (Befestigung B) 00 00 0 000 150



**NACHFERTIGUNG** mit Sozius-Schrift (Befestigung B) 00 00 0 000 151

# BMW R 50 - R 69 S

## FEDERUNGS & ANBAUTEILE-SATZ

00 00 0 001 004

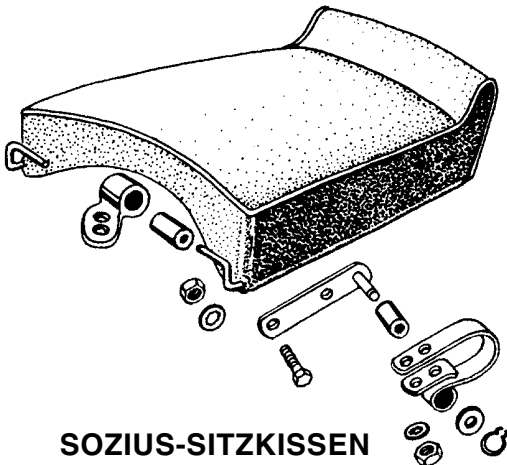

### SOZIUS-SITZKISSEN

"Rennbrötchen"

zur Montage am Fahrerschwingsattel

52 51 7 002 006

### Kotflügelstrebe/Haltebügel

Stahl, verchromt

00 00 0 002 043

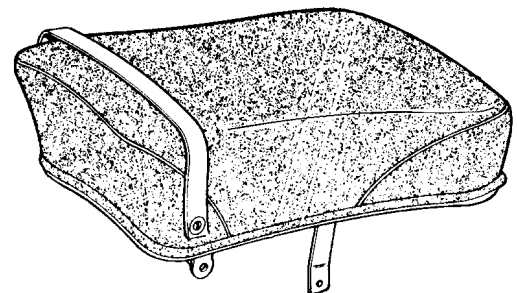
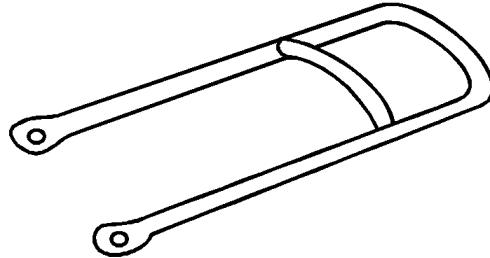

### "DENFELD"

### SOZIUS-SITZKISSEN

Gepäckbrücken-Montage 00 00 0 001 005

Kotflügel-Montage 52 51 7 002 007

## GEPÄCKBRÜCKE

aus gestanztem Profilblech  
genietet und geschweißt

46 11 5 096 214

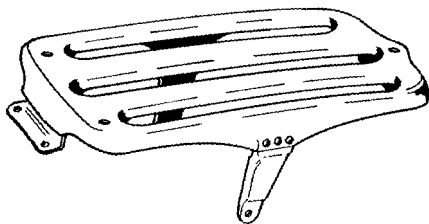

### HALTERIEMEN

00 00 0 000 016

### SITZBANK

mit Halteriemern

NACHFERTIGUNG mit Anbauteilen

00 00 0 002 182

DENFELD ohne Anbauteile

52 51 7 002 160

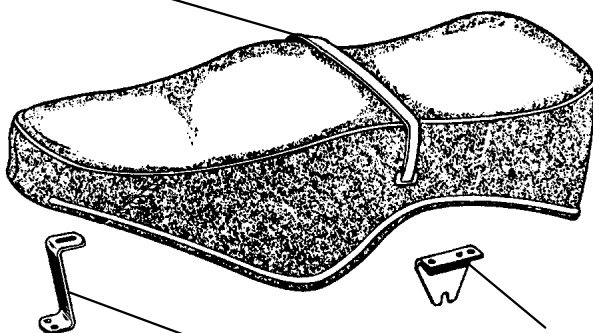

### SITZBANKBEZUG

DENFELD

00 00 0 000 015

NACHFERTIGUNG

00 00 0 000 144

### ZIERLEISTEN-SATZ

00 00 0 000 014

HALTER vorne

00 00 0 002 414

HALTER seitlich

00 00 0 002 413

### HALTER-TEILE-SATZ

1 x vorne & 2 x seitlich

00 00 0 000 013



### TYPENSCHILD "Schorsch Meier"

83 mm x 17 mm

00 00 0 002 065

DENFELD-Typenschilder **nicht** lieferbar!

# BMW R 50 - R 69 S

## HUPE kpl. mit Halter

### dicke Ausführung

Gehäuse schwarz, Blende verchromt 6 V 61 33 8 046 030

### dicke Ausführung

Gehäuse dunkelrot, Blende dunkelrot 6 V 00 00 0 000 071

### dicke Ausführung (mit NORIS-Blende)

Gehäuse schwarz, Blende verchromt 6 V 00 00 0 002 450

### flache Ausführung

Gehäuse verzinkt, Blende verchromt 6 V 00 00 0 000 072

Gehäuse schwarz, Blende verchromt 6 V 00 00 0 002 095

Gehäuse schwarz, Blende schwarz 6 V 00 00 0 002 096

Gehäuse schwarz, Blende schwarz 12 V 00 00 0 002 097

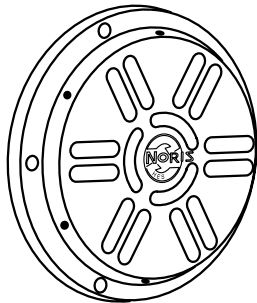
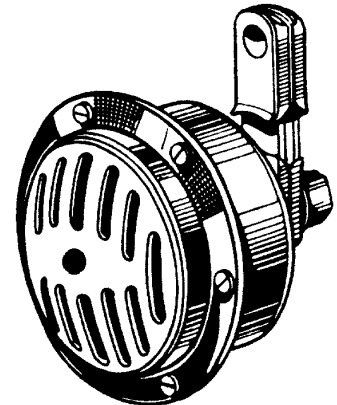

### NORIS-Blende, einzeln

"verchromt"

00 00 0 002 451

### HALTELASCHE

"original R 50 S, 69 S"

61 33 8 046 137

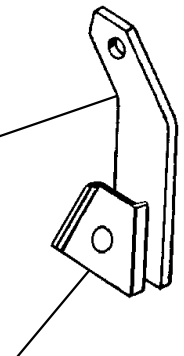

### 3-er-BLATT zur Vibrationsaufnahme

aus 1 mm dickem V2A-Blech

00 00 0 000 073

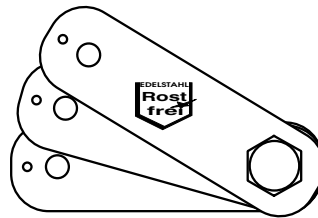

### ANSCHLAGBLECH

für Halteflasche R 50 S, 69 S

61 33 8 046 134

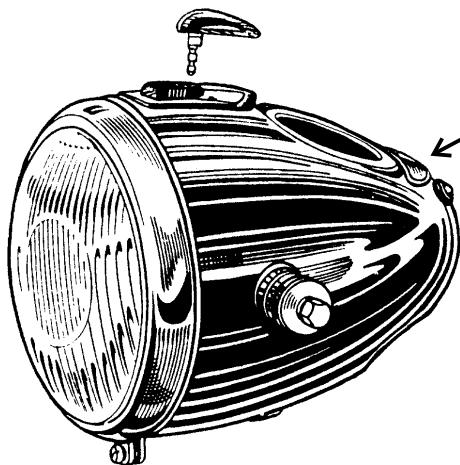

rot/grüne Kontroll-Leuchte "herzförmig"

## SCHEINWERFER

kpl. einbaufertig mit Zündschloß, Zündschlüssel  
Kontroll-Leuchten, Befestigungsteilen, Gummitüllen usw.

schwarz lackiert, ohne Tacho und Glühbirnen

63 12 8 050 031

## SCHEINWERFERGEHÄUSE einzeln

00 00 0 000 061

## SCHEINWERFER HELLA

alternativ verwendbar bei R 50 bis R 69 S

kpl. einbaufertig, ohne Tacho und Birnen

00 00 0 000 062

