

BMW R 50 - R 69 S

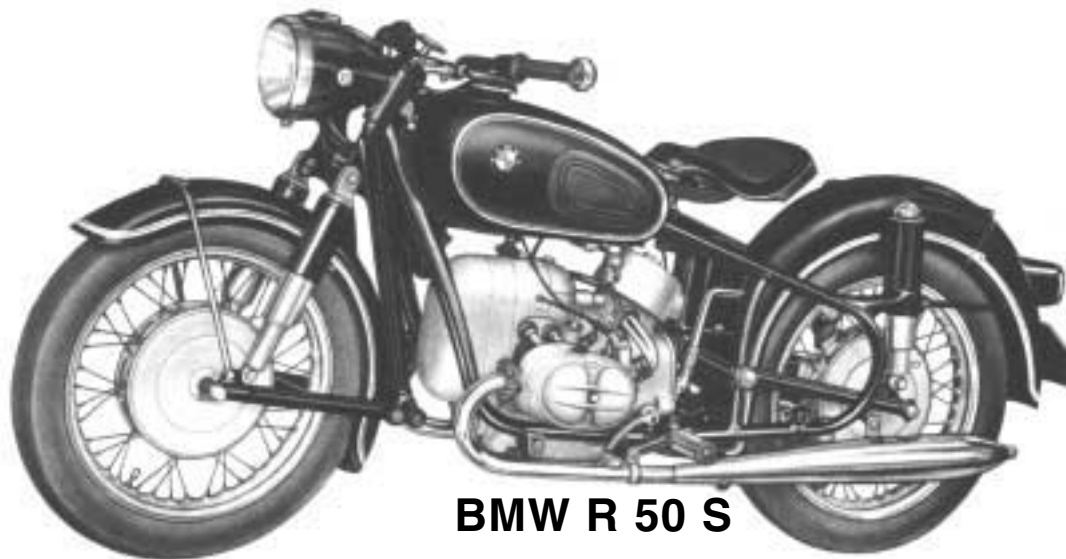

BMW R 50 S

500/600 cm³
"Schwingenmodelle"

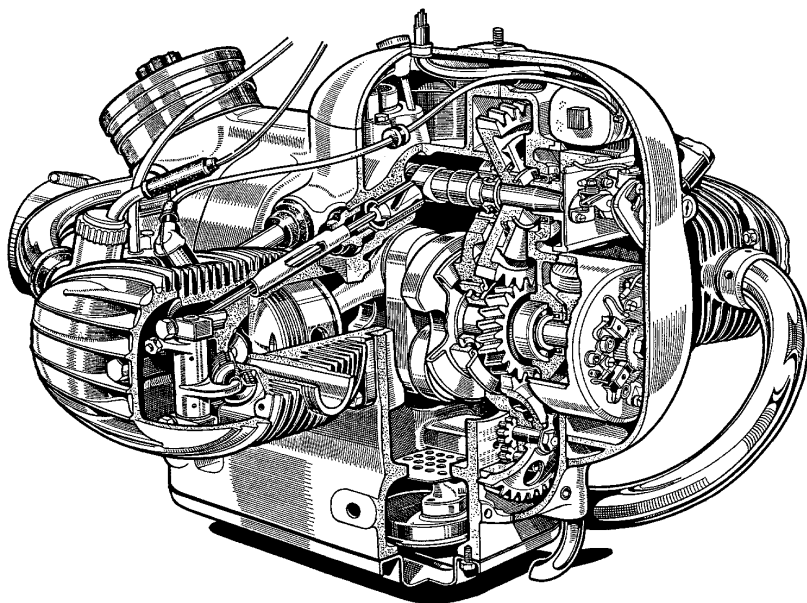

R 50, 50/2, 50 S
R 60, 60/2, 69, 69 S

Schnitt durch den
BMW-Boxermotor

BMW R 50 - R 69 S

**Schwingungsdämpfer
auf der Kurbelwelle
R 50 S und R 69 S**

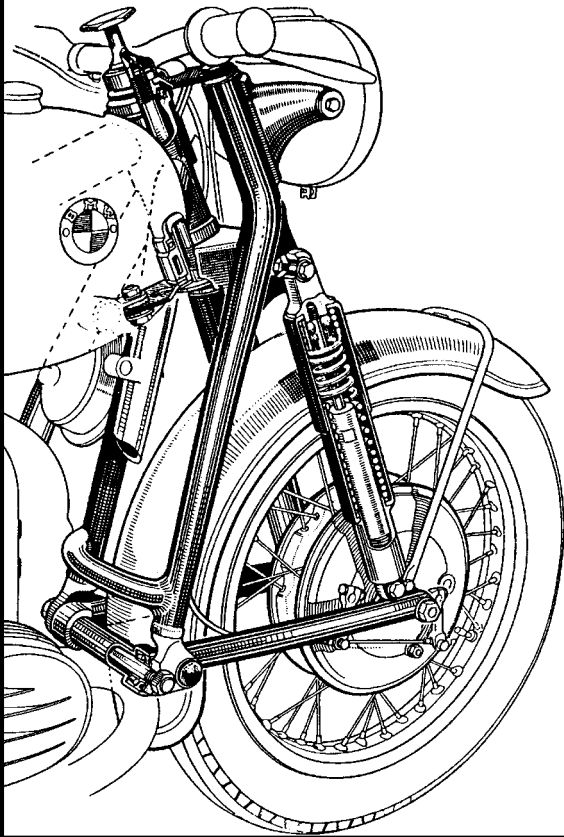
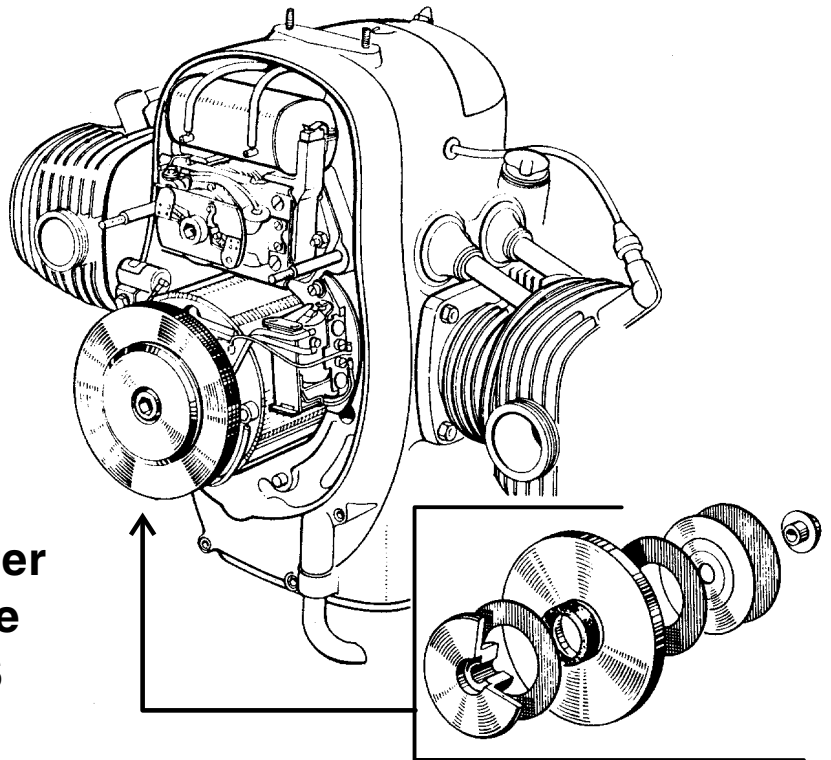

**R 50 bis R 69 S Vordergabel
mit Dreiecks-Langschwinge und
hydraulisch gedämpften
Federbeinen. Eine gute Rad-
führung erreichte man durch
Kegelrollenlager am Schwin-
genarm und an den Rädern.**

BMW R 50 - R 69 S

GUMMI-SPANNBAND "DENFELD"

Länge = 37 cm 00 00 0 002 008

Länge = 45 cm 00 00 0 002 560

Länge = 54 cm 00 00 0 002 561

BEFESTIGUNGSSCHRAUBEN

"V2A, Kopf poliert"

M 6 00 00 0 000 129

M 8 00 00 0 000 128

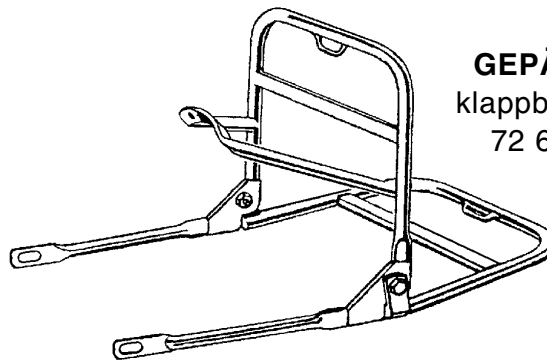

GEPÄCKTRÄGER
klappbar "DENFELD"
72 60 9 034 144

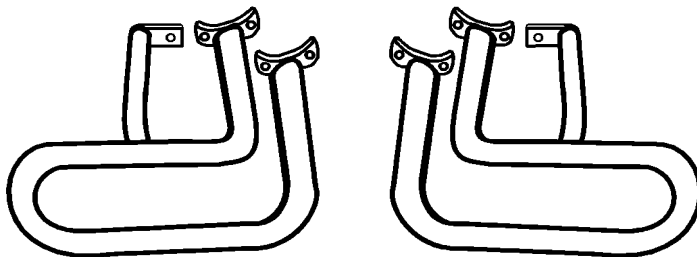

ZYLINDER-SCHUTZBÜGEL, verchromt

71 60 9 024 025

MOTORSTECKACHSE, verlängert

71 60 9 024 190

KOTFLÜGEL-STREBE

vorne, verchromt 46 61 5 090 116

BEFESTIGUNGSSCHRAUBEN

M 5 V2A, Kopf poliert 00 00 0 000 004

M 8 V2A, Kopf poliert 00 00 0 000 130

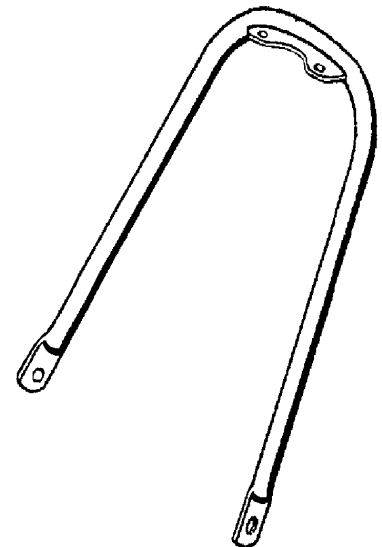

GESPANN-LENKER "breite Ausführung"

verchromt, normale Wandung 32 71 2 072 200

verchromt, dicke Wandung 00 00 0 000 245

(nicht geeignet für Lenkerblinker!)

SOLO-AUSFÜHRUNG 32 71 2 072 129



BMW R 50 - R 69 S

LAMPEN-SCHUTZBÜGEL

verchromt, Rohr-Ø 12 mm 00 00 0 000 001
 verchromt, Rohr-Ø 17 mm 00 00 0 000 126

BEFESTIGUNGSSCHRAUBEN

M 8 V2A, Kopf poliert 00 00 0 000 128

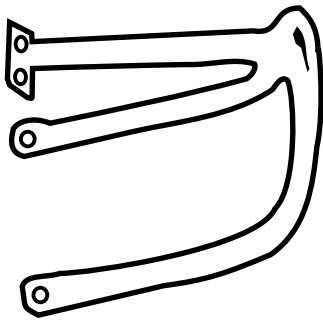
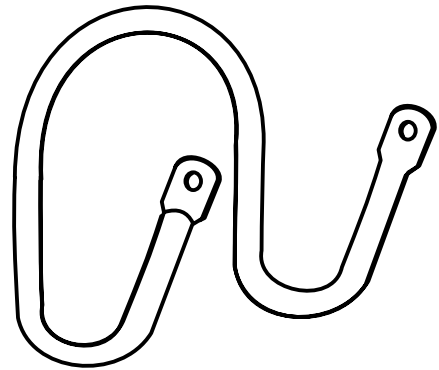

RÜCKLICHT-SCHUTZBÜGEL verchromt

"nur für großes R 50 Rücklicht"
 00 00 0 000 002

BEFESTIGUNGSSCHRAUBEN

M 5 V2A, Kopf poliert 00 00 0 000 004
 M 6 V2A, Kopf poliert 00 00 0 000 129

SEITENSTÄNDER

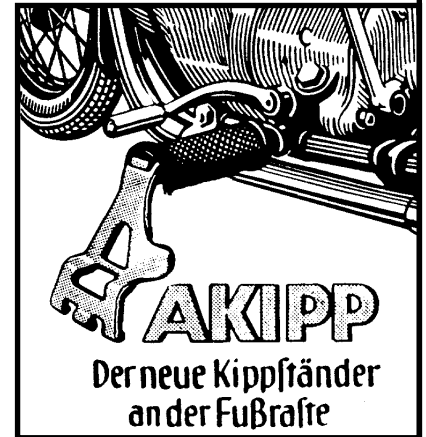

SCHEIBE
 11 12 0 021 119

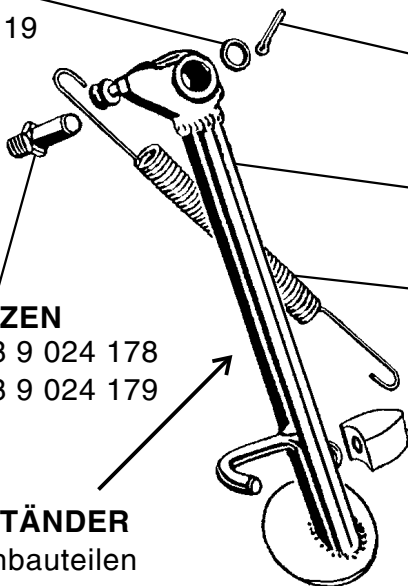

SPLINT

07 11 9 945 177

STÜTZE einzeln

46 53 9 024 010

ZUGFEDER

46 53 9 024 174

BOLZEN

M 12 46 53 9 024 178

M 14 46 53 9 024 179

SEITENSTÄNDER

kpl. mit Anbauteilen

M 12 46 53 9 024 012

M 14 46 53 9 024 011

ANSCHLAGGUMMI

46 53 9 024 170

SEITENSTÄNDER

"schwarz, selbsteinklappend"

00 00 0 002 280

FEDER einzeln

00 00 0 002 740

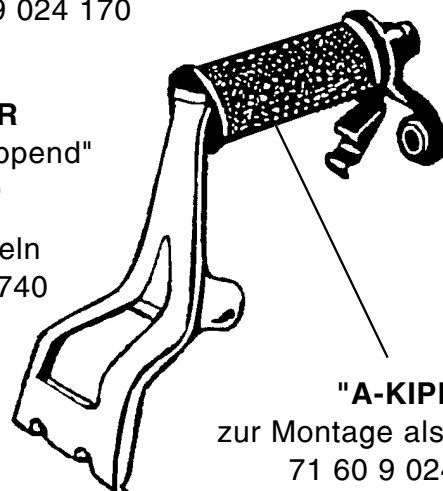
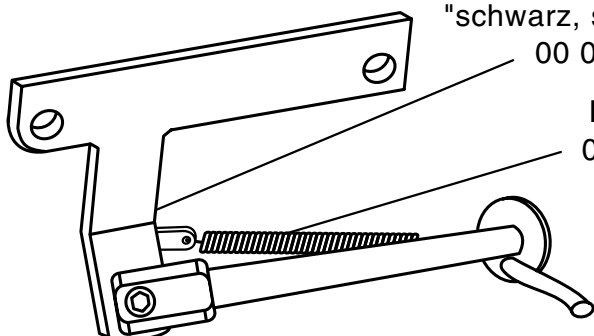

"A-KIPP"

zur Montage als Fußraste
 71 60 9 024 004

BMW R 50 - R 69 S

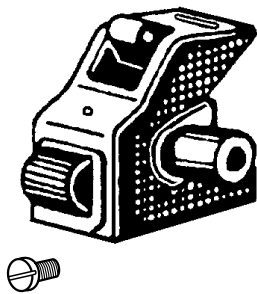

ABBLENDSCHALTER

original "BOSCH-Form" im Chromgehäuse mit Hupenknopf und Gummitülle für alte Lenker-Armatur 61 31 8 048 162

GUMMITÜLLE einzeln 00 00 0 000 006
ZYLINDERSCHRAUBE einzeln 07 11 9 919 360

KABELSTRANG zur Lampe
 Standardlänge 61 12 8 060 113
 lange Ausführung 00 00 0 000 131

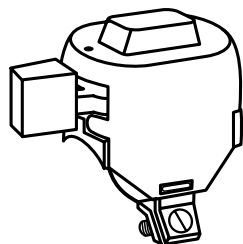

ABBLENDSCHALTER

universal im Chromgehäuse mit Hupenknopf und Schelle für Lenkerrohr 00 00 0 000 008

KABELSTRANG zur Lampe
 Standardlänge 61 12 8 060 113
 lange Ausführung 00 00 0 000 131

für Armaturen der letzten R 50 - R 69 S und Boxer der 70-er Jahre!



Linsenstiftschraube
 M 4 X 4 X 2,5
 07 11 9 907 450

Flachrundkopfschraube
 M 5
 32 72 2 072 176

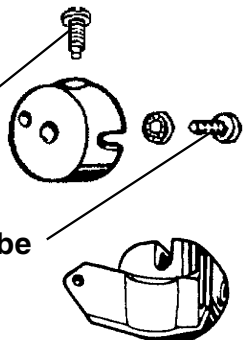

ABBLENDSCHALTER

/5-Ausführung, Kunststoff schwarz 61 31 8 048 182

KABELSTRANG zur Lampe
 Standardlänge 61 12 8 060 113
 lange Ausführung 00 00 0 000 131

SCHALTERAUFNAHMEN
 für Abblendschalter **siehe Seite 60**

ADAPTER-HALTER
 für originale R 50-Armatur 32 72 2 072 183

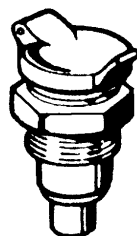
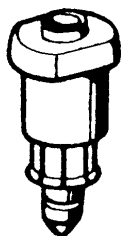

STECKER

für Seitenwagenbeleuchtung 61 13 8 060 106

STECKDOSE

passend zum Stecker 61 13 8 060 102

BREMSLICHTSCHALTER

61 31 1 353 684

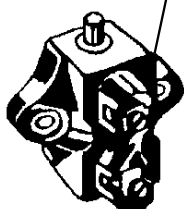

GUMMI-SCHUTZKAPPE

61 31 1 351 646
 00 00 0 000 009

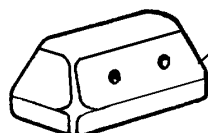

BREMSLICHTSCHALTER

für /5-Armaturen
 61 31 1 351 662

