

BMW R 26 / 27

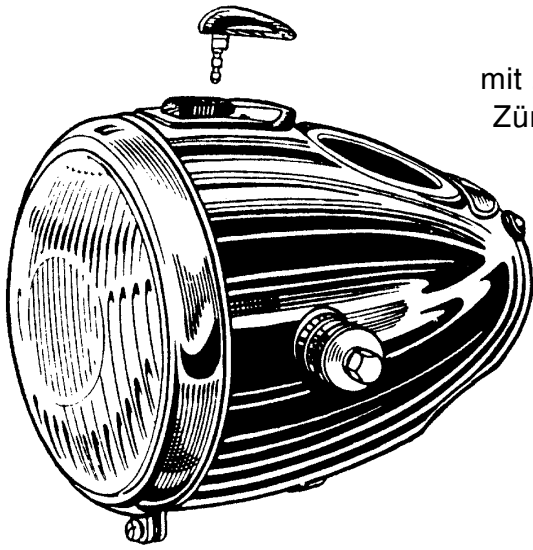

SCHEINWERFER Bauart BOSCH
schwarz lackiert, kpl. einbaufertig
 mit Zündschloß, Chrom-Zündschloßabdeckung mit Schieber,
 Zündschlüssel, Doppelkontrolleuchte (herzförmig rot/grün),
 Befestigungsteilen, Gummitüllen usw.
 Ohne Tacho und ohne Glühbirnen
 63 12 8 050 031

Scheinwerfergehäuse einzeln
 00 00 0 000 061

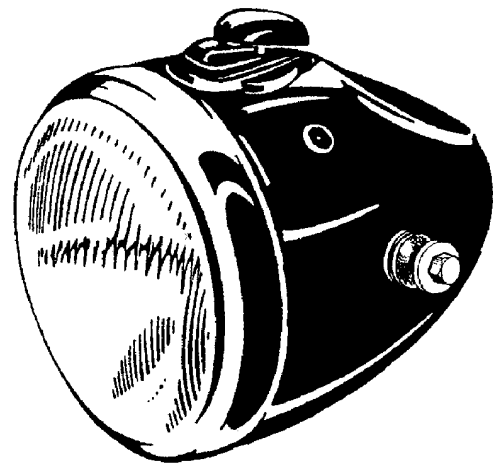

SCHEINWERFER HELLA
alternativ verwendbar bei R 26/27
 kpl. einbaufertig, ohne Tacho und Birnen
 00 00 0 000 062



"Original bei R 26-Modellen, 1. Ausführung"

RÜCKLICHT "Bauart EBERSPÄCHER"
 mit durch Hutmuttern verschraubtem Rücklichtglas und
mit Bremslicht. Werkseitig ausgeliefert mit den frühen
 Modellen der Serie BMW R 26
 00 00 0 002 549

weitere Rücklichter in Bauart Eberspächer

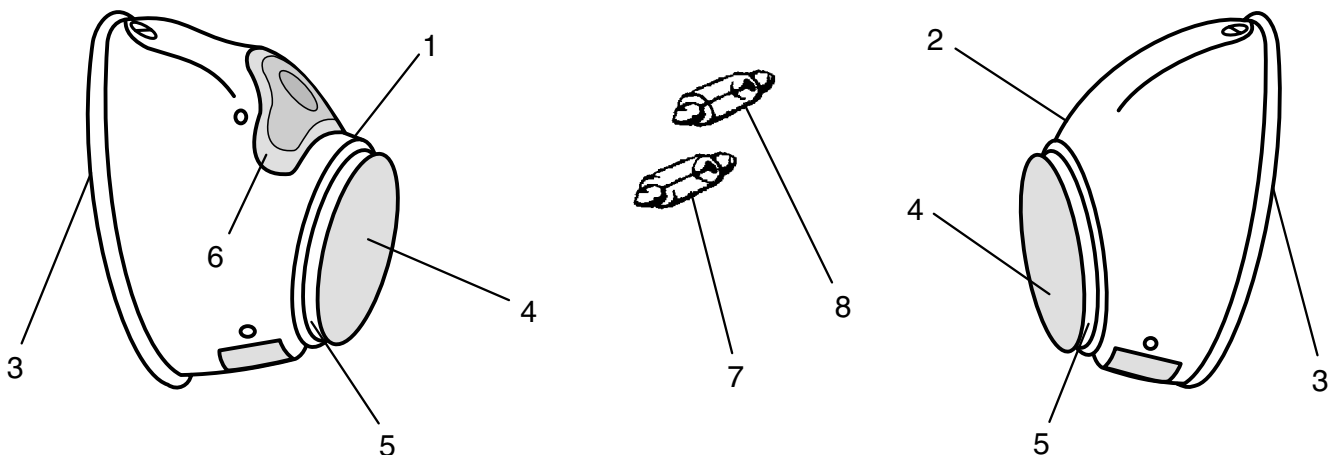

BMW R 26 / 27

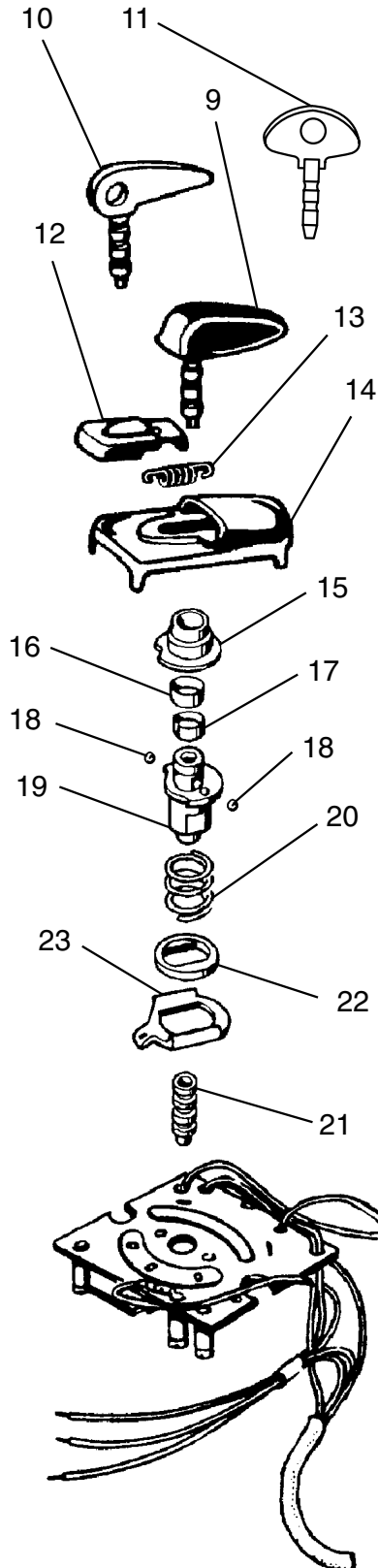

1	Eber-Rücklicht "schwarz" mit Bremslicht	63 26 8 054 108
	Eber-Rücklicht "verchromt" mit Bremsl.	63 26 8 054 109
2	Eber-Rücklicht "schwarz" ohne Bremsl.	63 26 8 054 101
3	Gummiunterlage einzeln	00 00 0 000 285
4	Rücklichtglas "rot" einzeln	00 00 0 000 282
5	Alueinfassung einzeln	00 00 0 000 284
6	Bremslichtglas einzeln	00 00 0 000 283
7	Birne "Soffitte" 6 V 5 W für Schlußlicht	07 11 9 978 330
8	Birne "Soffitte" 6 V 10 W für Bremslicht	07 11 9 978 303
9	Zündschlüssel	61 32 8 048 118
10	Reservezündschlüssel	61 32 8 048 119
11	Reservezündschlüssel, alte Ausführung	00 00 0 002 602
12	Schiebeverschußdeckel	61 32 8 048 185
13	Schraubenfeder	61 32 8 048 191
14	Zündschloß-Abdeckung	61 32 8 048 189
15	Abschlußhülse	61 32 8 048 106
16	Federring, außen	61 32 8 048 108
17	Federring, innen	61 32 8 048 107
18	Kugel	07 11 9 986 240
19	Schloß	61 32 8 048 105
20	Schraubenfeder	61 32 8 048 104
21	Führungsbuche für Schlüssel	61 32 8 048 101
22	Isolierung zur Kontaktplatte	61 32 8 048 103
23	Kontaktplatte	61 32 8 048 102

ZÜNDSCHLOSS-SATZ

bestehend aus Nr. 14 bis Nr. 22
61 32 8 048 100

BOSCH-ZÜNDSCHLOSSPLATTE

letzte Ausführung mit 4 Klemmschlitzen und angelöteten Kabeln
61 32 8 048 173

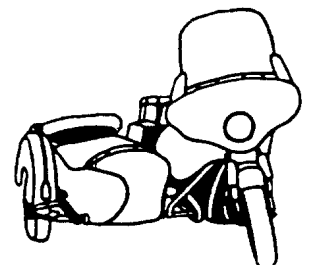

BMW R 26 / 27

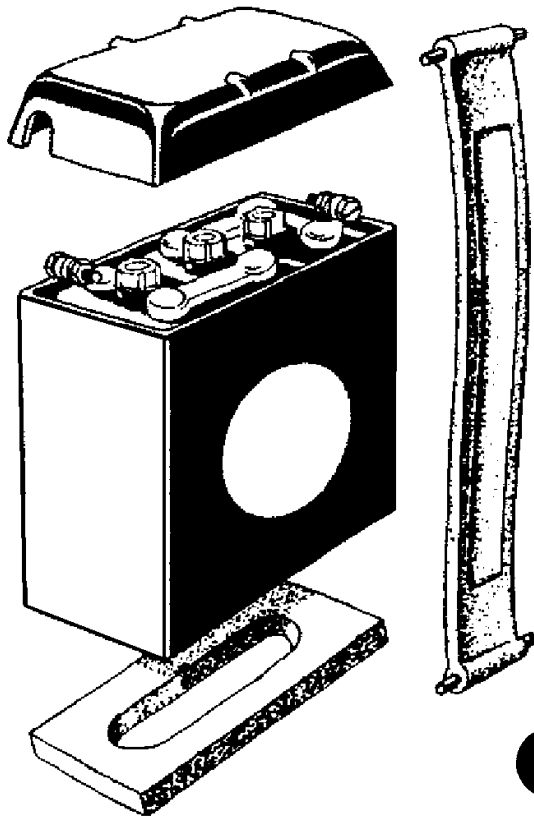

BLEI-BATTERIE 6 V, 11 AH

schwarz, mit Deckel

61 21 8 042 030

weiß, ohne Deckel

00 00 0 000 668

BATTERIE-SPANNBAND

61 21 8 042 140

GUMMI-UNTERLAGE

61 21 8 042 111

GUMMI-TÜLLE

für Batteriekabel-Verschraubung

00 00 0 000 070

GUMMITÜLLE
für Kabelbaum in Lampe
61 13 8 070 196



KABELBAUM-HINTERTEIL

61 11 8 066 008 R 26

61 11 8 066 010 R 27

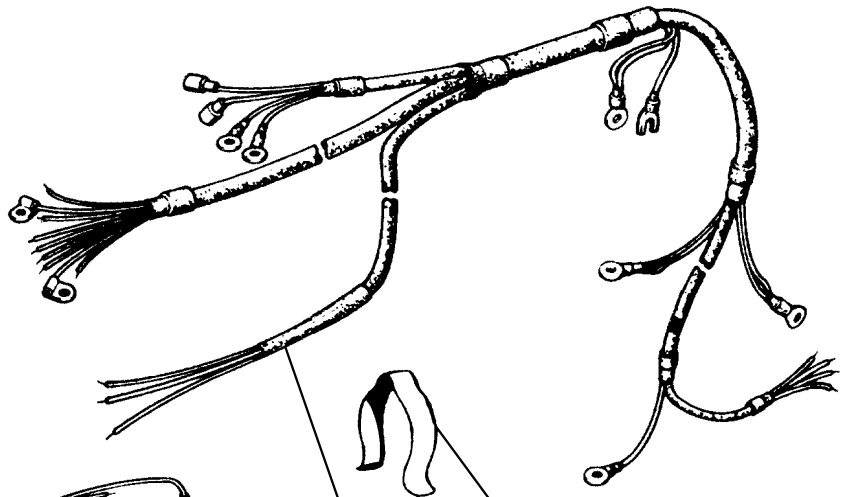

RAHMENKLEMME
verzinkt, für Kabelbaum
61 13 8 070 232

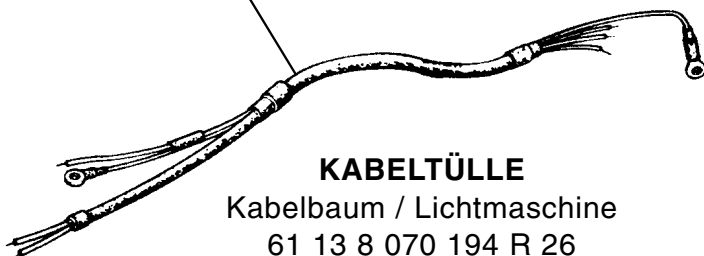

KABELTÜLLE
Kabelbaum / Lichtmaschine
61 13 8 070 194 R 26

KABELTÜLLE
Kabelbaum / Motorgehäuse
61 13 8 070 195 R 27

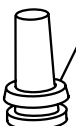

KABELBAUM-VORDERTEIL
in guter Qualität und langer Haltbarkeit
durch temperaturstabilen Isolierschlauch bis - 15 °
sehr gute Verarbeitung, alle Enden und Verzweigungen
mit Schrumpfschlauch versehen!
kpl. mit Schaltplanskizze
61 11 8 066 007 R 26
61 11 8 066 009 R 27

BMW R 26 / 27

KABELSTRANG

- 61 12 8 060 113 zum Abblendschalter, Standardlänge
- 00 00 0 000 131 zum Abblendschalter, lange Ausführung/Gespannlenker
- 61 12 8 066 012 zum Blinkerschalter, Standardlänge
- 61 12 8 066 014 zum Blinkerschalter, lange Ausführung/Gespannlenker
- 61 12 8 054 170 zum Rücklicht

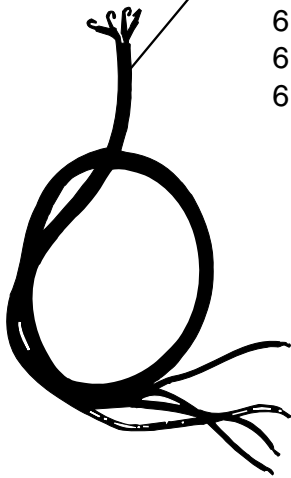

GUMMITÜLLE

für Abblendschalter 00 00 0 000 006



GUMMITÜLLE

für Abblendschalterkabelstrang in Lampe
61 31 8 070 199



KERZENSTECKER

alte Form, Bakelit
12 12 8 036 104

BREMSLICHT-SCHALTER

61 31 1 353 684

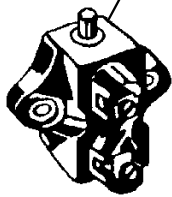

KERZENSTECKER

funkentstört
12 12 8 036 514

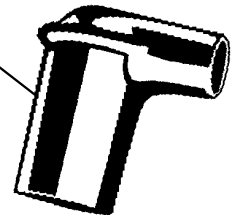
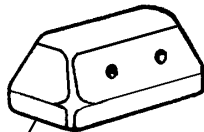

GUMMI-KAPPE

für Bremslichtschalter
00 00 0 000 009

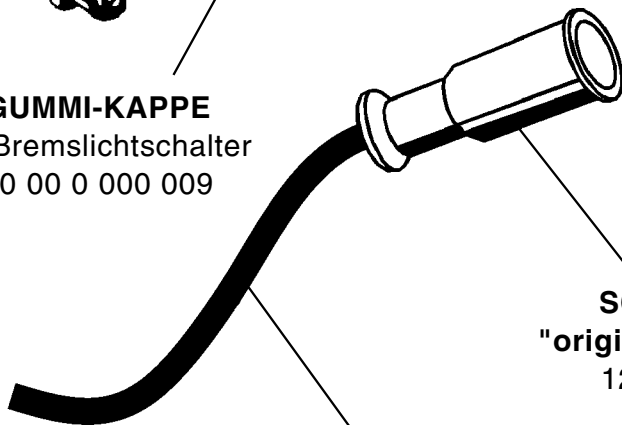

SCHUTZKAPPE "original BOSCH-Form"

12 12 8 036 160

ZÜNDKABEL

schwarz, 1/2 Meter
12 12 8 036 124

ZÜNDKERZE "BOSCH"

W 240 T1
07 11 9 976 330

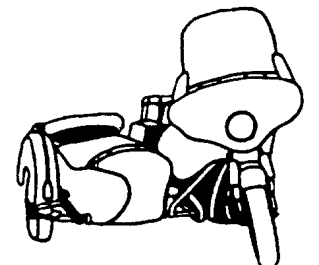
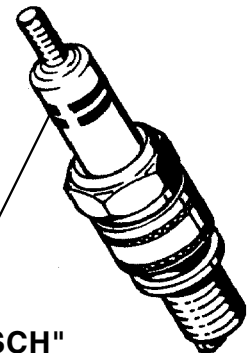

BMW R 26 / 27



BMW-TANKEMBLEM
vierfarbig emailliert
(blau/weiß, schwarz/silber)
alte Schrift
51 14 4 080 181



LINSEN-SENKSCHRAUBE
vernickelt, für Tankemblem
07 11 9 901 310

GUMMI-UNTERLAGE
51 14 6 040 110



BMW-TYPENSCHILD
51 14 4 034 136

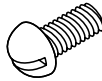

HALBRUND-SCHRAUBE
für Typenschild
07 11 9 916 604



PVC-AUFKLEBER
Ø 70 mm
00 00 0 000 075

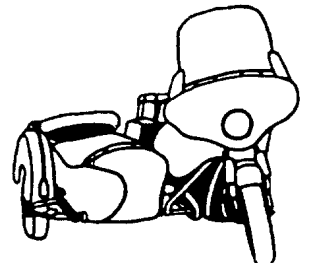

BMW R 26 / 27



REPARATURANLEITUNG

für R 26 und R 27

3-sprachig mit vielen Abbildungen

"Deutsch, Englisch und Französisch"

158 Seiten DIN A4 01 00 0 000 095

AUFSCHLÜSSELUNGS-TABELLE

BMW-Artikel-Nr. "alt auf neu" (7-stellig auf 11-stellig)

01 00 9 796 023

	R 26	R 27
BETRIEBSANLEITUNG	01 00 0 000 672	01 00 0 000 395
ERSATZTEILKATALOG	01 00 0 000 678	01 00 0 000 563

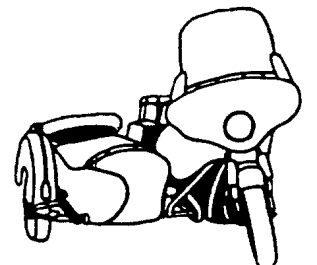

BMW R 26 / 27



Abbildung R 27



HILFSRAHMEN kunststoffbeschichtet,
zum Anschluß eines Seitenwagens

MOTOR-STECKACHSE

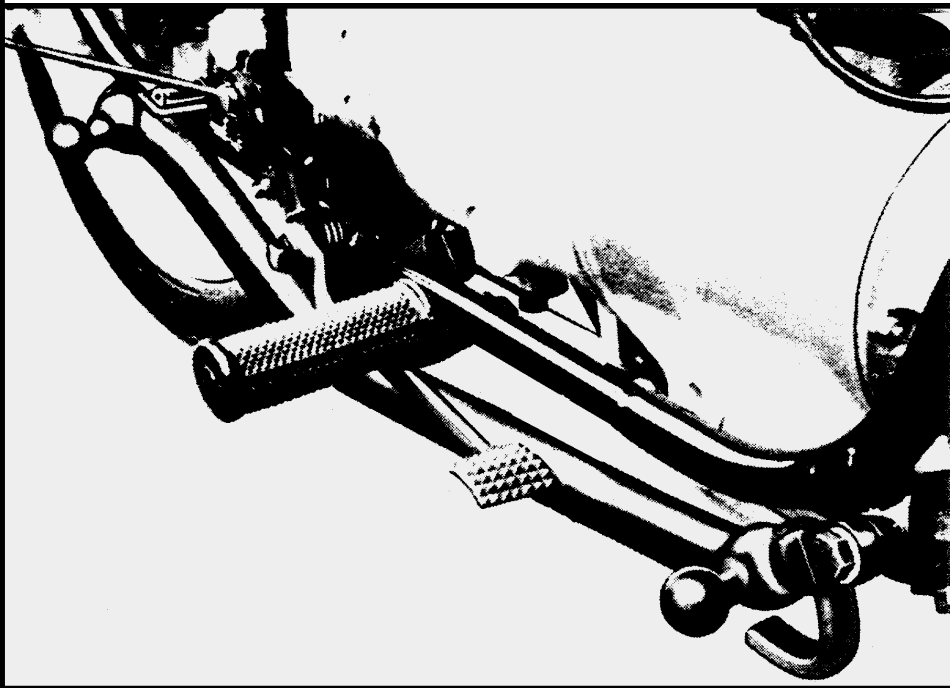
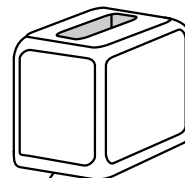
verlängert R 26
00 00 0 000 644

R 26 00 09 2 009 920

R 27 00 09 2 009 930

HALTESCHRAUBE, vorne

R 27
00 00 0 002 592

STÄNDER-ANSCHLAGGUMMI

vergrößert für Hilfsrahmen
00 09 1 000 100

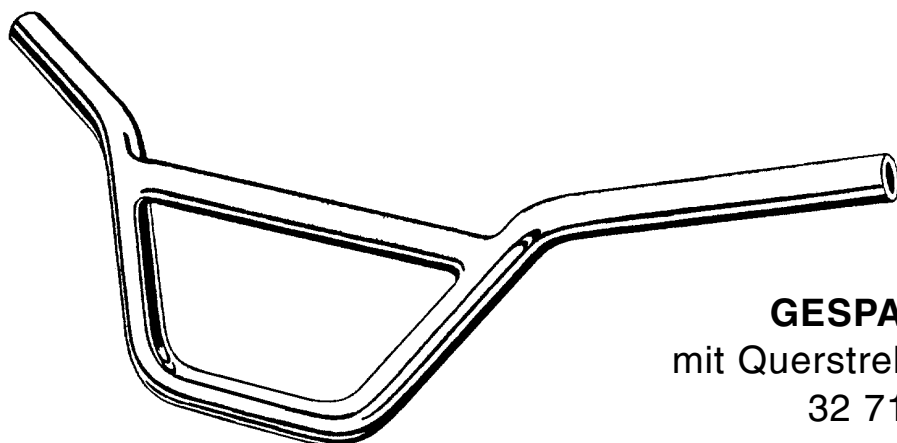

GESPANN-LENKER

mit Querstrebe, dicke Wandung
32 71 2 072 034

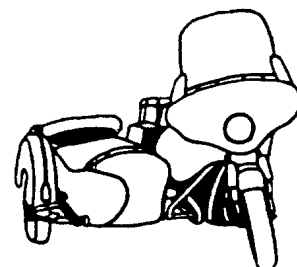

SEITENWAGEN-ANSCHLÜSSE

Auszug aus unserem vielseitigen Anschlußprogramm!

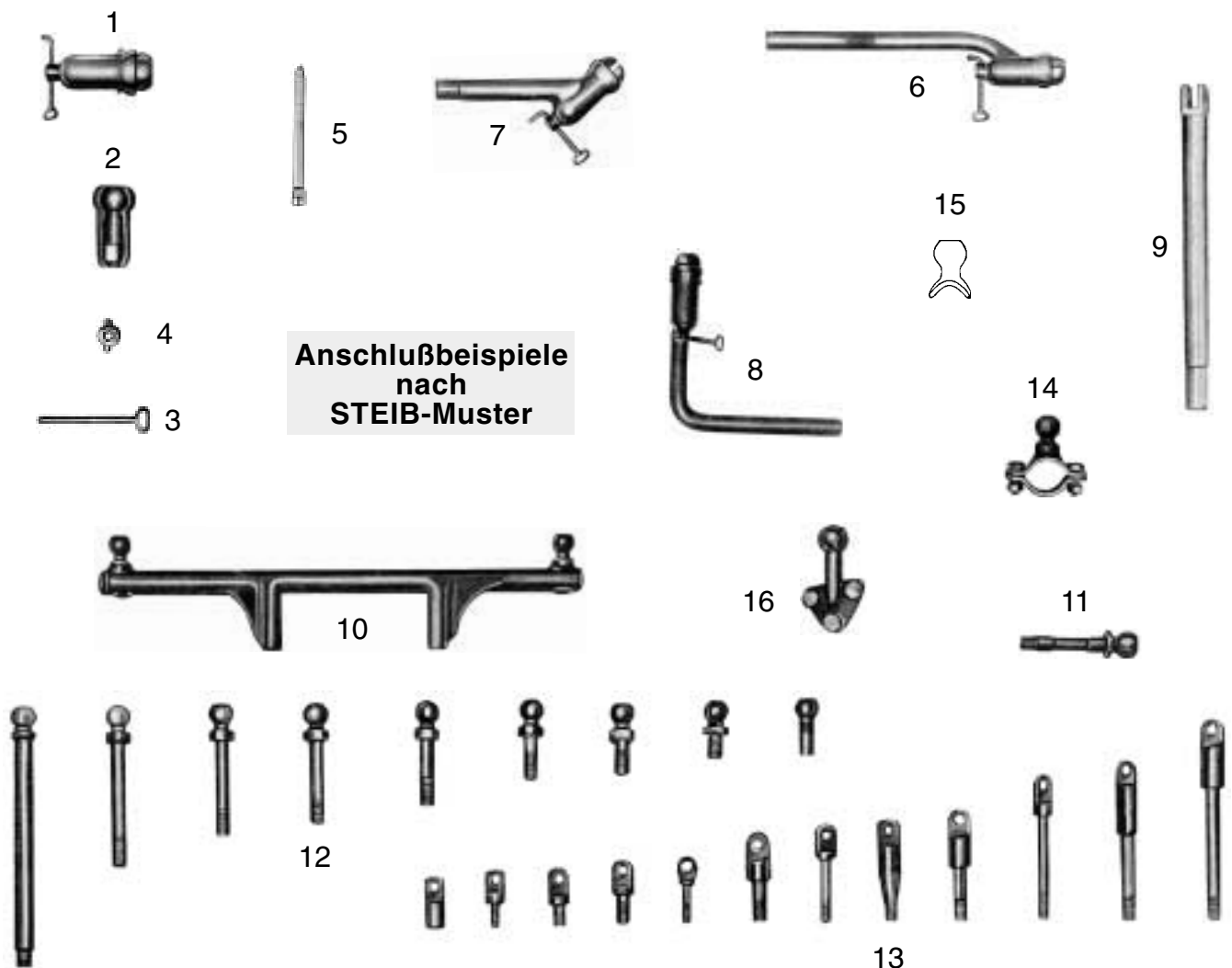

Anschlußbeispiele
nach
STEIB-Muster

1	00 09 4 009 100	Anschweißglocke kpl.
2	00 09 1 019 620	Klemmschale
3	00 09 1 019 600	Ösenstift/Drehknebel gerade
4	00 09 1 019 760	Zugmutter für Schale und Glocke
5	00 09 3 009 200	Sicherungsriemchen
6	00 09 4 009 550	Spannglocke mit gebogenem Rohr Ø 24, 27, 32, 36 mm, verschiedenen Biegungen und Längen lieferbar!
7	00 09 4 009 540	Spannglocke mit Gewindebolzen, verschiedene Endstücke möglich!
8	00 00 0 000 078	Spannglocke 90 Grad, Ø 27 mm für Boxer-BMW, STEIB 350/500
9	00 09 4 009 294	Gewindestrebe, verschiedene Endteile möglich
10	00 09 2 009 910	Hilfsrahmen MAX/LUX
11	00 09 1 019 119	Kugelbolzen MAX/LUX
12	00 00 0 000 079	Kugelbolzen in verschiedenen Längen und Maßen
13	00 00 0 000 080	Flachbolzen in verschiedene Längen und Maßen
14	00 09 4 009 960	4-te Anschlußschelle mit Kugel einseitig
15	00 09 1 019 214	Anschweißkugel Ø 24 mm, gesenkgeschmiedet mit Rundung
16	00 09 4 009 162	Kugelanschluß, verstellbar für alle 250-er BMW

Freib

Seitenwagen

in originalgetreuer Neufertigung
TÜV geprüft!

Motos Sarria

<http://www.motosarria.com>

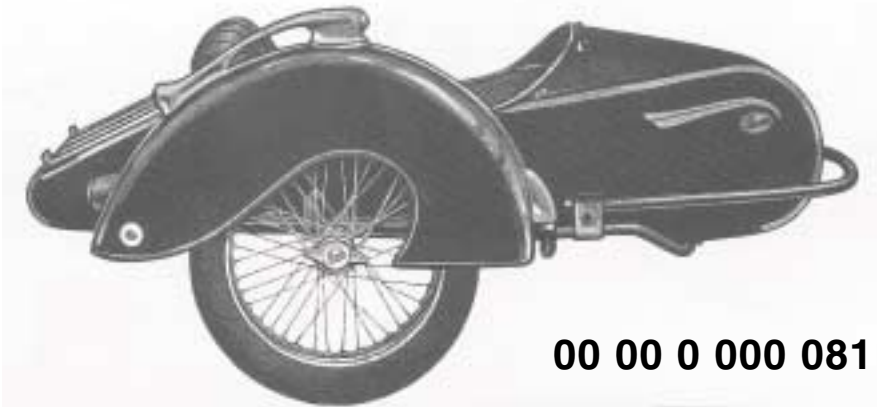
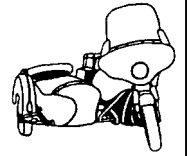

00 00 0 000 081

Modell LS 200 für Motorräder bis 250 cm

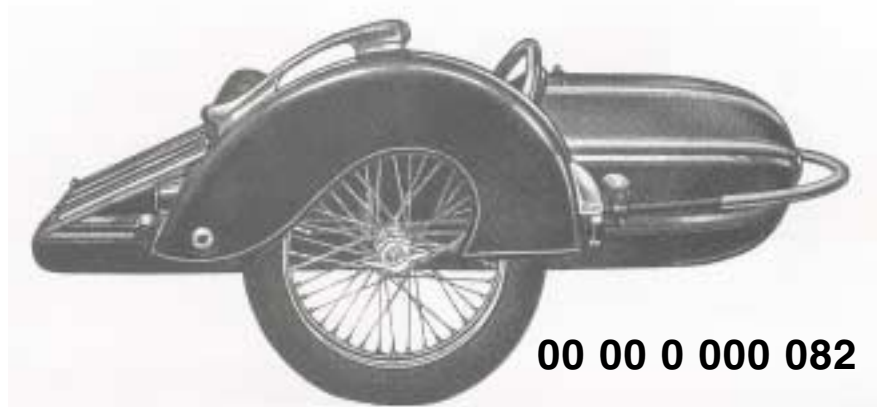

00 00 0 000 082

Modell S 350 für Motorräder von 350-500 cm

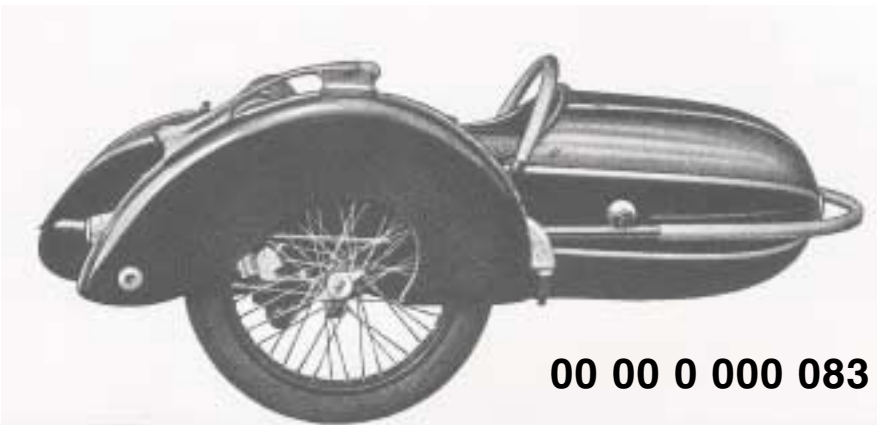

00 00 0 000 083

Modell S 500 für Motorräder ab 500 cm

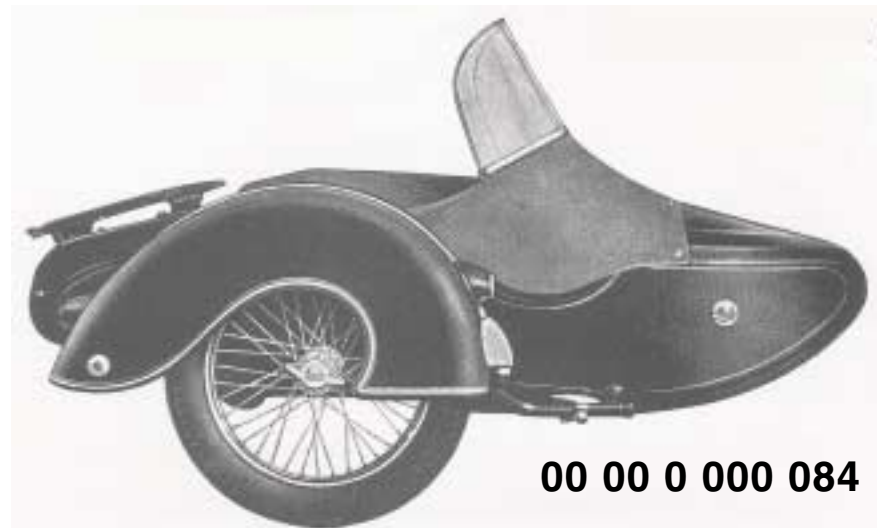

00 00 0 000 084

Modell TR 500 für Motorräder ab 500 cm