

BMW R 26 / 27

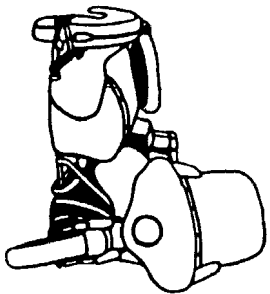

1	34 11 2 060 170	Deckel "lackiert, orig. BMW Farbton"	24	07 11 9 985 005	Kegelrollenlager
	00 00 0 002 786	Deckel "silber, kunststoffbeschichtet"	25	36 31 4 038 131	Abstandshülse außen
	00 00 0 002 787	Deckel "verchromt"	26	36 31 4 038 127	Abstandsrohr innen
2	36 31 4 038 181	Skt.-Schraube, SW 9, Kopf ballig	27	36 31 4 038 375	Abstandsring "5,8 mm"
3	00 00 0 002 014	Radkappe mit Wulst "lackiert"		36 31 4 038 376	Abstandsring "5,9 mm"
	00 00 0 002 015	Radkappe mit Wulst "verchromt"		36 31 4 038 377	Abstandsring "6,0 mm"
4	36 41 4 038 169	Ausgleichsscheibe		36 31 4 038 378	Abstandsring "6,1 mm"
5	36 31 2 030 010	Radnabe		36 31 4 038 379	Abstandsring "6,2 mm"
6	34 11 2 060 132	Bremsbelag mit Nieten		36 31 4 230 781	Abstandsring "6,3 mm"
7	07 11 9 949 213	Niete für Bremsbelag einzeln		36 31 4 230 783	Abstandsring "6,4 mm"
8	34 11 2 060 103	Bremsbacke		36 31 4 230 785	Abstandsring "6,5 mm"
9	34 11 2 060 134	Feder für Bremsbacke		36 31 4 230 787	Abstandsring "6,6 mm"
10	34 11 2 060 104	Bremsschlüssel vorne		36 31 4 230 788	Abstandsring "6,7 mm"
11	34 11 2 060 116	Ankerplatte		36 31 4 230 789	Abstandsring "6,8 mm"
12	34 11 2 060 139	Lagerbolzen		36 31 4 231 243	Abstandsring "6,9 mm"
13	07 11 9 912 267	Skt.-Schraube		36 31 4 231 245	Abstandsring "7,0 mm"
14	34 11 2 060 111	Bremshebel		36 31 4 231 247	Abstandsring "7,1 mm"
15	07 11 9 931 043	U-Scheibe		36 31 4 231 249	Abstandsring "7,2 mm"
16	07 11 9 922 053	Mutter	28	36 31 4 038 162	Radlagerverschraubung
17	34 11 2 060 143	Bremskabelhalter	29	36 31 4 038 143	Druckhülse links
18	34 11 2 060 121	Stellschraube	30	07 11 9 922 159	Mutter für Steckachse
19	34 11 2 060 117	Druckfeder für Stellschraube	31	07 11 9 931 089	U-Scheibe
20	07 11 9 986 240	Kugel für Druckfeder	32	36 31 2 060 227	Steckachse vorne
21	36 31 4 038 157	Filzring-Kapsel	33	34 21 3 060 107	Scheibe f. B.-Schüssel
22	36 31 4 038 155	Filzring	34	00 00 0 000 590	Radlagerrep.-Buchse
23	36 31 4 038 142	Druckhülse rechts	35	00 00 0 002 867	Mitnehmer für Radnabe
			36	00 00 0 002 869	Rundkopfniete

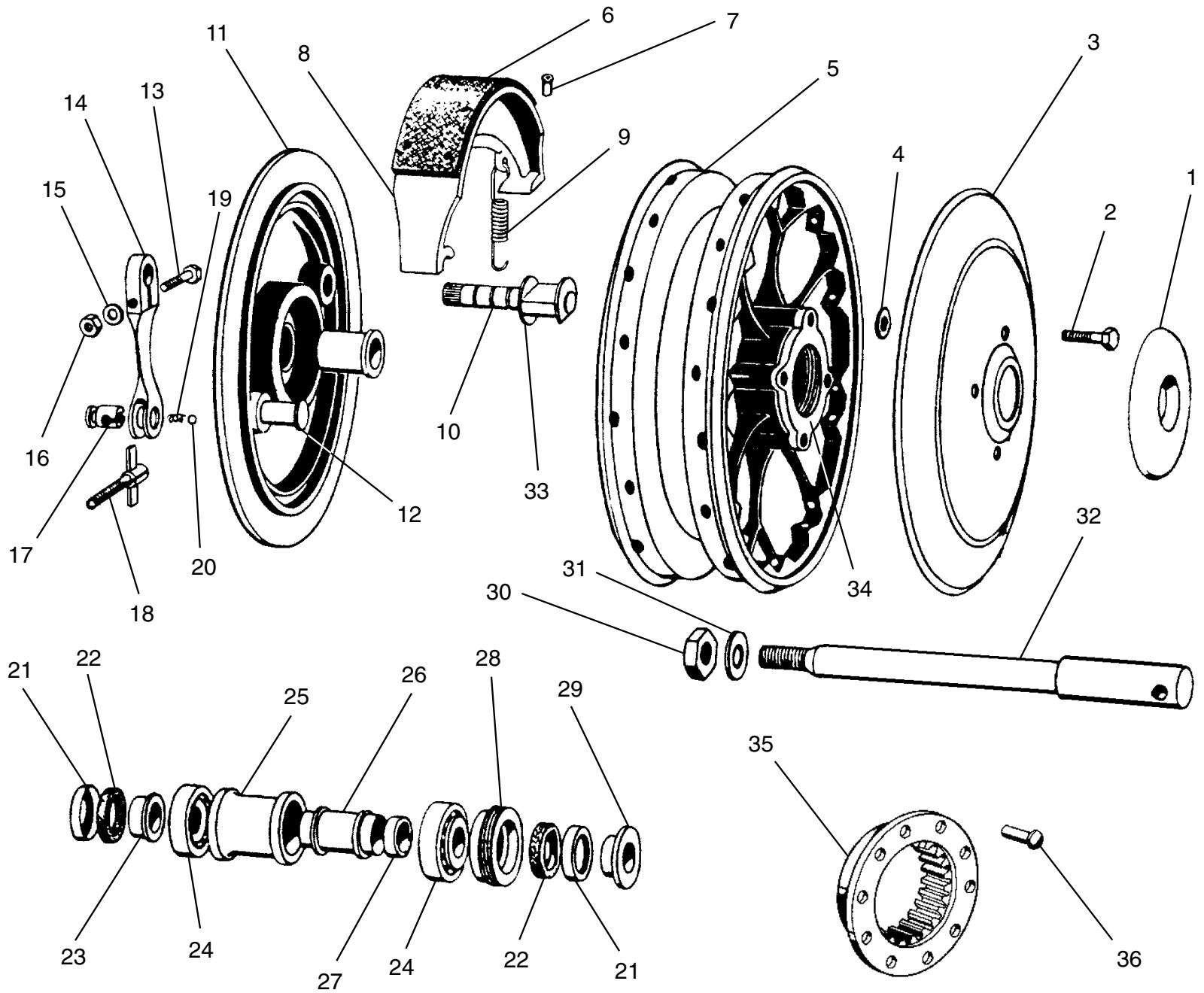

ACHS-DISTANZROHR
zum Einstellen der Radlager
im ausgebauten Zustand
unter Verwendung der Steckachse
00 00 0 000 659

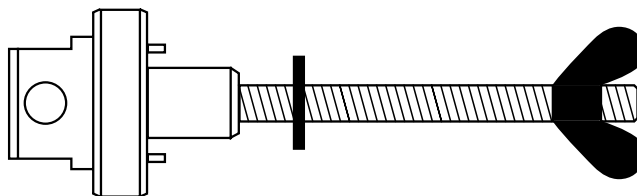

WERKZEUG
zur De- und Montage
der Radlagerverschraubung
00 00 0 000 660

**das erneuern ausgeschlagener Radlager-Sitze
sowie die kpl. Überholung von Rädern und Radnaben
kann in unserem Meisterbetrieb für Sie ausgeführt werden.
Preis je nach Zustand und Teileaufwand!**

BMW R 26 / 27

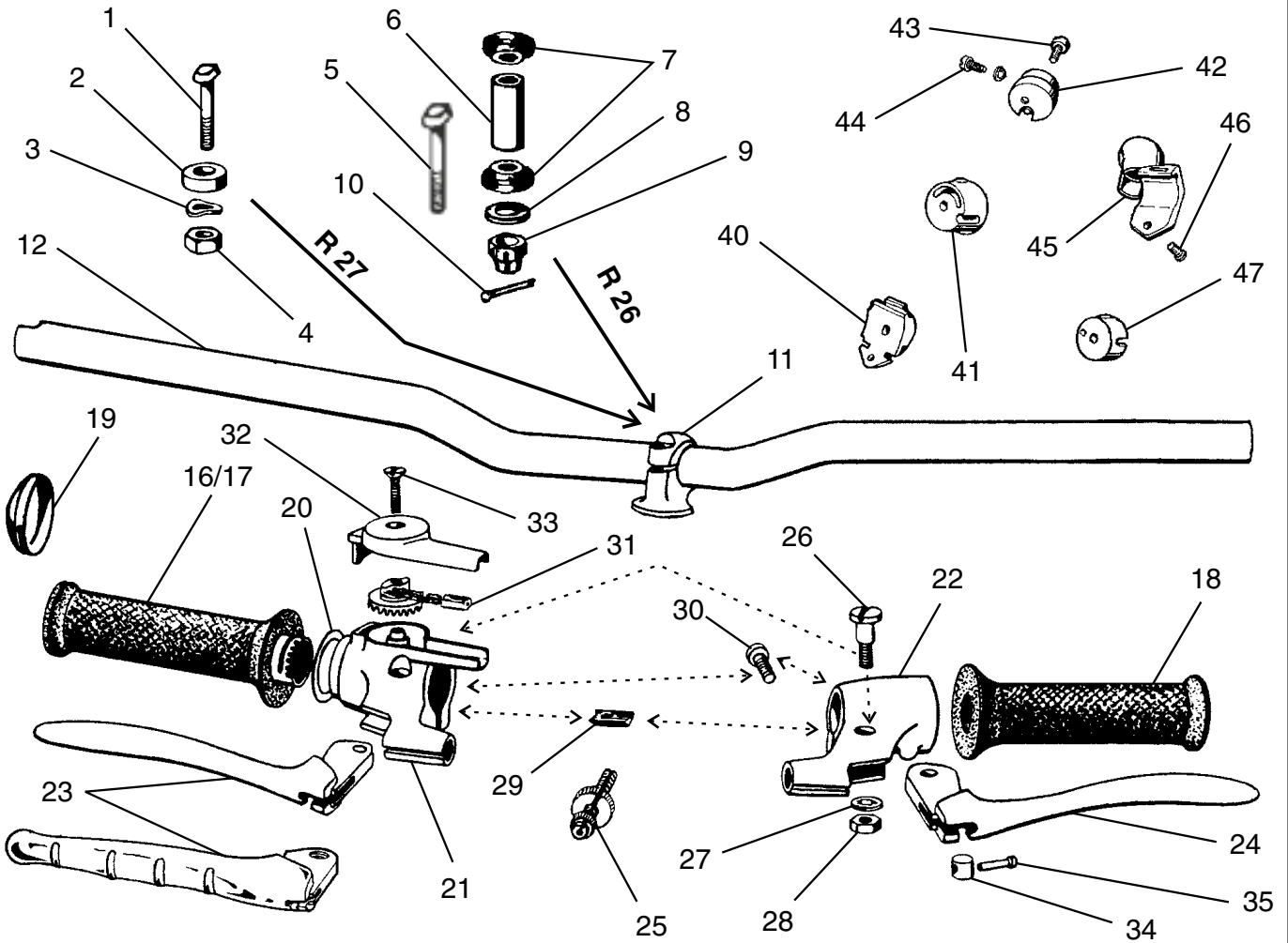

GRIF - ARMATUREN kpl.

sind nur noch von den ersten /6-Modellen lieferbar.
Die Hebel sind mit Kugel und matt schwarz, die Spiegelaufnahmen haben Durchgangslöcher Ø 8,5. Ansonsten sind diese optisch gleich und haben die Schalteraufnahmen der letzten R 27 Modelle.

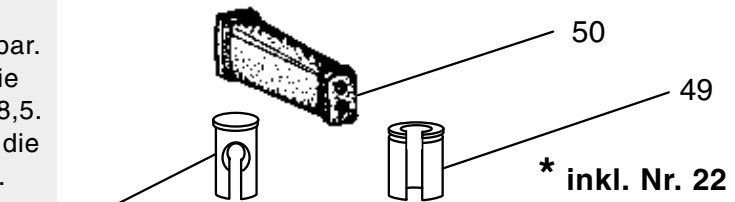
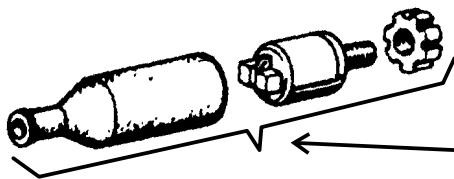

48 **Armatur /6 kpl. rechts:** 32 72 1 232 981 *
Armatur /6 kpl. links: 32 72 1 232 980

HAND-BREMSLICHTSCHALTER

für /5, /6-Griff-Armaturen 61 31 1 351 662

GUMMI-SCHUTZKAPPE einzeln 61 31 1 351 646

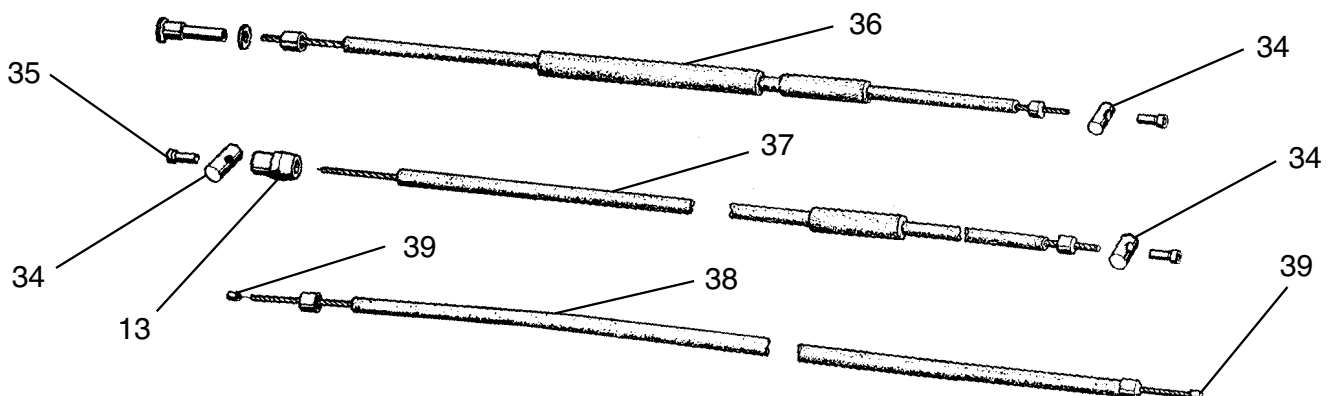

1	32 71 2 072 146	Klemmschraube R 27
2	32 71 2 072 148	Aluscheibe R 27
3	07 11 9 932 090	Federscheibe R 27
4	07 11 9 922 093	Mutter, Feingewinde R 27
5	32 71 2 072 145	Klemmschraube R 26
6	32 71 2 072 147	Abstandsrohr R 26
7	32 71 2 072 194	Gummikegel R 26
8	32 71 2 072 149	U-Scheibe R 26
9	07 11 9 923 240	Kronen-Mutter R 26
10	07 11 9 945 095	Splint R 26
11	32 71 2 072 104	Lenker-Klemmbock
12	32 71 2 072 129	Lenker mit Aussparung und Bohrung für Blinker
	00 00 0 000 352	Standard-Lenker "MAGURA"
13	21 52 2 072 420	Endstück für Kupplungszug
14	51 16 2 072 296	Rückspiegel oval, mit Linksgewinde M 8 X 1
	00 00 0 001 827	Rückspiegel oval, mit Schelle
15	51 16 2 072 295	Rückspiegel eckig, mit Schelle
16	32 72 2 072 353	Drehgriffrohr kpl. mit Gummi
17	32 72 2 072 177	Griffgummi rechts
18	32 72 2 072 195	Griffgummi links
19	32 72 2 072 179	Verschuß-Kappe
20	32 72 2 072 261	Anlaufscheibe
21	32 72 2 072 250	Gasgriff-Gehäuse
22	32 72 2 072 127	Kupplungsgriff-Gehäuse
23	32 72 2 072 253	Bremshebel, glatte Ausführung
	32 72 2 072 252	Bremshebel mit Fingerrillen
24	32 72 2 072 214	Kupplungshebel, glatte Ausführung L = 40
	32 72 2 072 213	Kupplungshebel, glatte Ausführung L = 45
	32 72 2 072 218	Kupplungshebel mit Fingerrillen L = 40
	32 72 2 072 226	Kupplungshebel mit Fingerrillen L = 45
25	32 72 2 072 221	Bowdenzug-Stellschraube
26	32 72 2 072 217	Schraube mit Kopf
	32 72 1 230 870	Schraube ohne Kopf
27	07 11 9 936 131	Zahnscheibe
28	07 11 9 922 053	Skt.-Sicherungsmutter
29	32 72 2 072 223	Klemmkeil
30	32 72 2 072 219	Flachkopf-Klemmschraube mit Schlitz
	07 11 9 907 791	Inbus-Klemmschraube
31	32 72 2 072 265	Nocken kpl.
32	32 72 2 072 263	Deckel
33	32 72 2 072 259	Schraube zum Deckel
34	07 11 9 988 505	Löt-nippel-Aufnahme
35	07 11 9 988 530	Löt-nippel
36	34 11 2 072 235	Handbrems-Bowdenzug "Solo"
	34 11 2 072 236	Handbrems-Bowdenzug "Gespann"
37	21 52 2 072 215	Kupplungs-Bowdenzug "Solo"
	21 52 2 072 216	Kupplungs-Bowdenzug "Gespann"
38	13 21 2 072 255	Gas-Bowdenzug "Solo" R 26
	13 21 2 072 258	Gas-Bowdenzug "Solo" R 27
	00 00 0 000 670	Gas-Bowdenzug "Gespann" R 26
	13 21 2 072 254	Gas-Bowdenzug "Gespann" R 27
39	07 11 9 988 550	Löt-Nippel
40	32 72 2 072 175	Schalteaufnahme für Chromblinderschalter (zum Anbohren)
41	32 72 2 072 181	Schalteaufnahme für Kunststoffblinderschalter (zum Anbohren)
42	32 72 1 230 878	Schalteaufnahme rechts & links (bei gefräster Aufnahme-fläche)
43	32 72 2 072 176	Befestigungsschraube M 5
44	07 11 9 907 450	Linse-stiftschraube M 4 X 4 X 2,5
45	32 72 2 072 183	Adapter-Halter (zum Einhängen in alte Aufnahme)
46	07 11 9 901 039	Linse-schraube für Halter
47	32 72 2 072 180	Schalteaufnahme für Kunststoffabblendschalter (zum Anbohren)
48	32 72 1 230 404	Nippel-aufnahme für /5, /6-Armatur
49	32 72 1 231 461	Reduzierstück für Bowdenzug in /5, /6-Armatur
50	32 73 1 230 037	Gummi-Kappe für Gaszug an /5, /6-Armatur

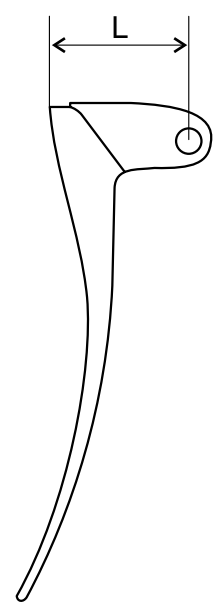
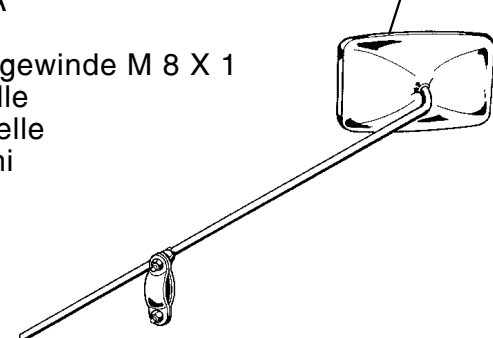
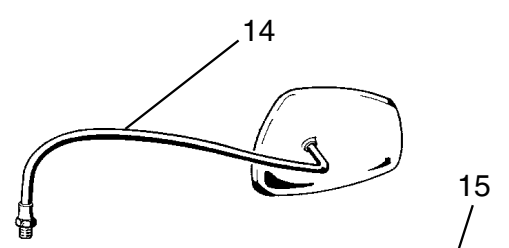

} **kpl. einbaufertig**

BMW R 26 / 27

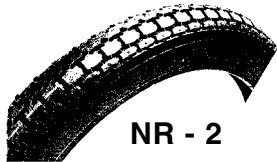

NR - 2

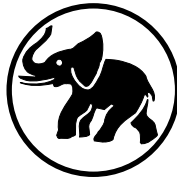

BLOCK C

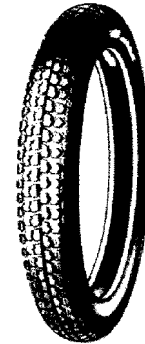

M9-H03

REIFEN	3.25 X 18"	BARUM/MITAS	M9-H03	Block	vorne/hinten	00 00 0 002 444
	3.25 X 18"	IRC	NR - 2	Block	vorne/hinten	00 00 0 001 267
	3.25 X 18"	METZELER	BLOCK C	Block	vorne/hinten	00 00 0 000 307

SCHLAUCH	3.25 X 18"	00 00 0 005 030
FELGENBAND	18"	00 00 0 000 035

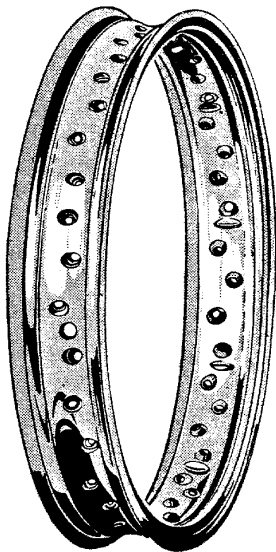

STAHLFELGE, verchromt	2.15 X 18"	07 18 0 215 036
ALUFELGE		
(Hochschulter), poliert	2.15 X 18"	36 31 4 038 116

NIPPEL

verchromt, einzeln
 M 3,5 07 11 9 930 065
 M 4 07 11 9 930 070

SPEICHE,

verchromt mit Nippel
 EDM 3,5 X 140 36 31 4 038 111 *
 M 4 X 140 36 31 4 038 222 **

* = für Alufelge
 ** = für Stahlfelge

U-PLÄTTCHEN

36 31 4 038 173

SPEICHEN-SCHLÜSSEL

00 00 0 000 173

RÄDER einspeichen,
 zentrieren und spannen
 00 00 0 000 027

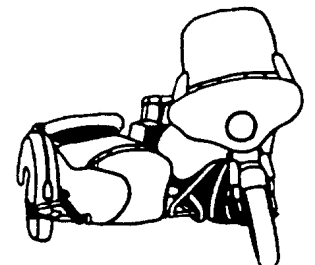
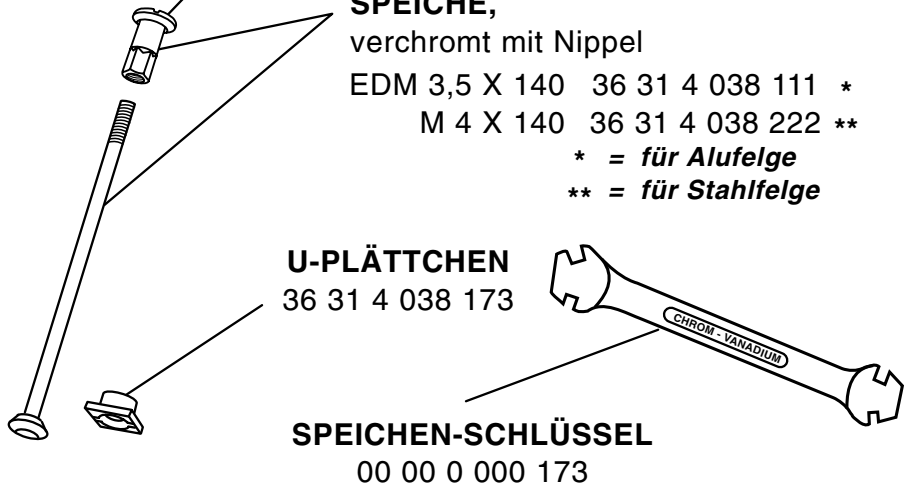

BMW R 26 / 27

ABSCHLUSSDECKEL

verchromt, mit Kerbstift und Scheibe
32 32 9 016 101

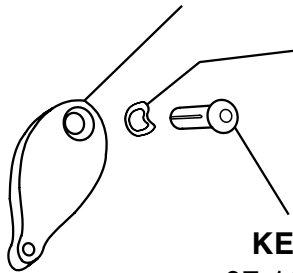

SCHEIBE

07 11 9 932 019

FEDER für Lenkschloß

32 32 9 016 104

KERBSTIFT

07 11 9 944 651

LENKSCHLOSS

mit 2 Schlüsseln

32 32 9 016 007

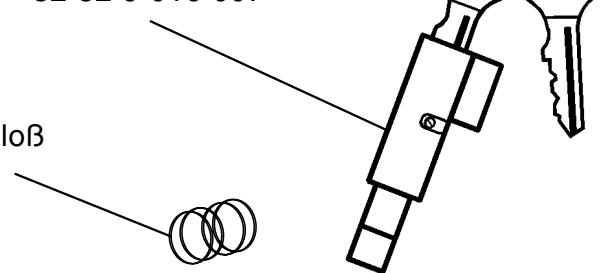

HUPE kpl. mit Halter

dicke Ausführung

Gehäuse schwarz, Blende verchromt **6 V** 61 33 8 046 030

dicke Ausführung

Gehäuse dunkelrot, Blende dunkelrot **6 V** 00 00 0 000 071

dicke Ausführung (mit NORIS-Blende)

Gehäuse schwarz, Blende verchromt **6 V** 00 00 0 002 450

flache Ausführung

Gehäuse verzinkt, Blende verchromt **6 V** 00 00 0 000 072

Gehäuse schwarz, Blende verchromt **6 V** 00 00 0 002 095

Gehäuse schwarz, Blende schwarz **6 V** 00 00 0 002 096

Gehäuse schwarz, Blende schwarz **12 V** 00 00 0 002 097

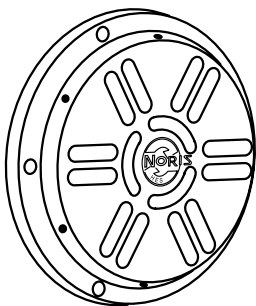
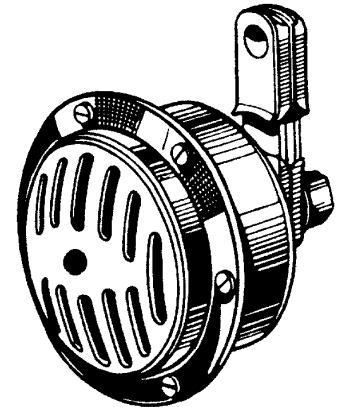

3-er-BLATT zur Vibrationsaufnahme
aus 1 mm dickem Edelstahl-Federblech
00 00 0 000 073

NORIS-Blende, einzeln

"verchromt"

00 00 0 002 451

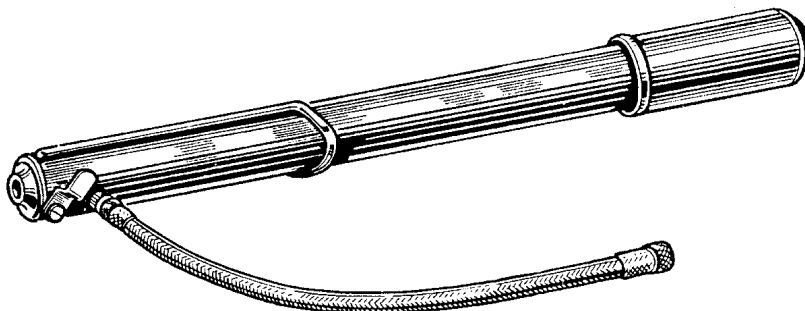
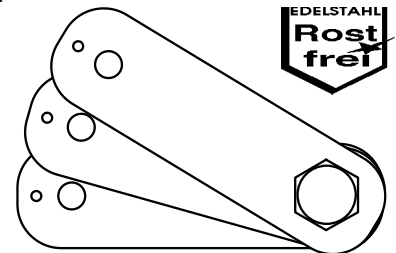

LUFTPUMPE "schwarz"
Einspannlänge ca. 35 cm
mit versenkbarem Schlauch
00 00 0 000 863

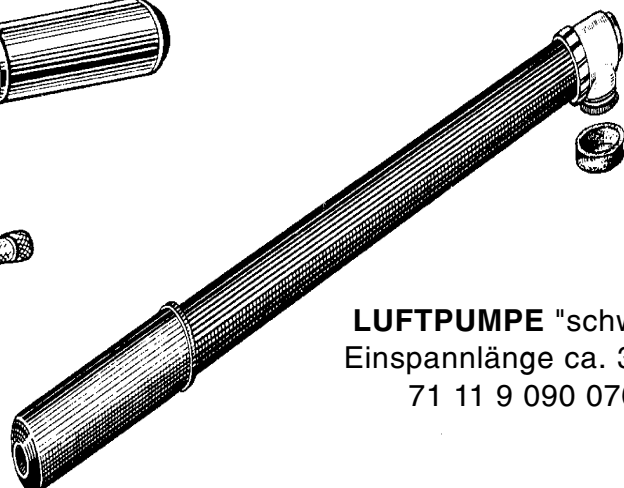

LUFTPUMPE "schwarz"
Einspannlänge ca. 35 cm
71 11 9 090 070