

**ÜBERHOLUNG** ausgeschlagener  
Lagersitze möglich!

**RAHMEN** überholt,  
schwarz kunststoffbeschichtet  
46 51 4 000 022

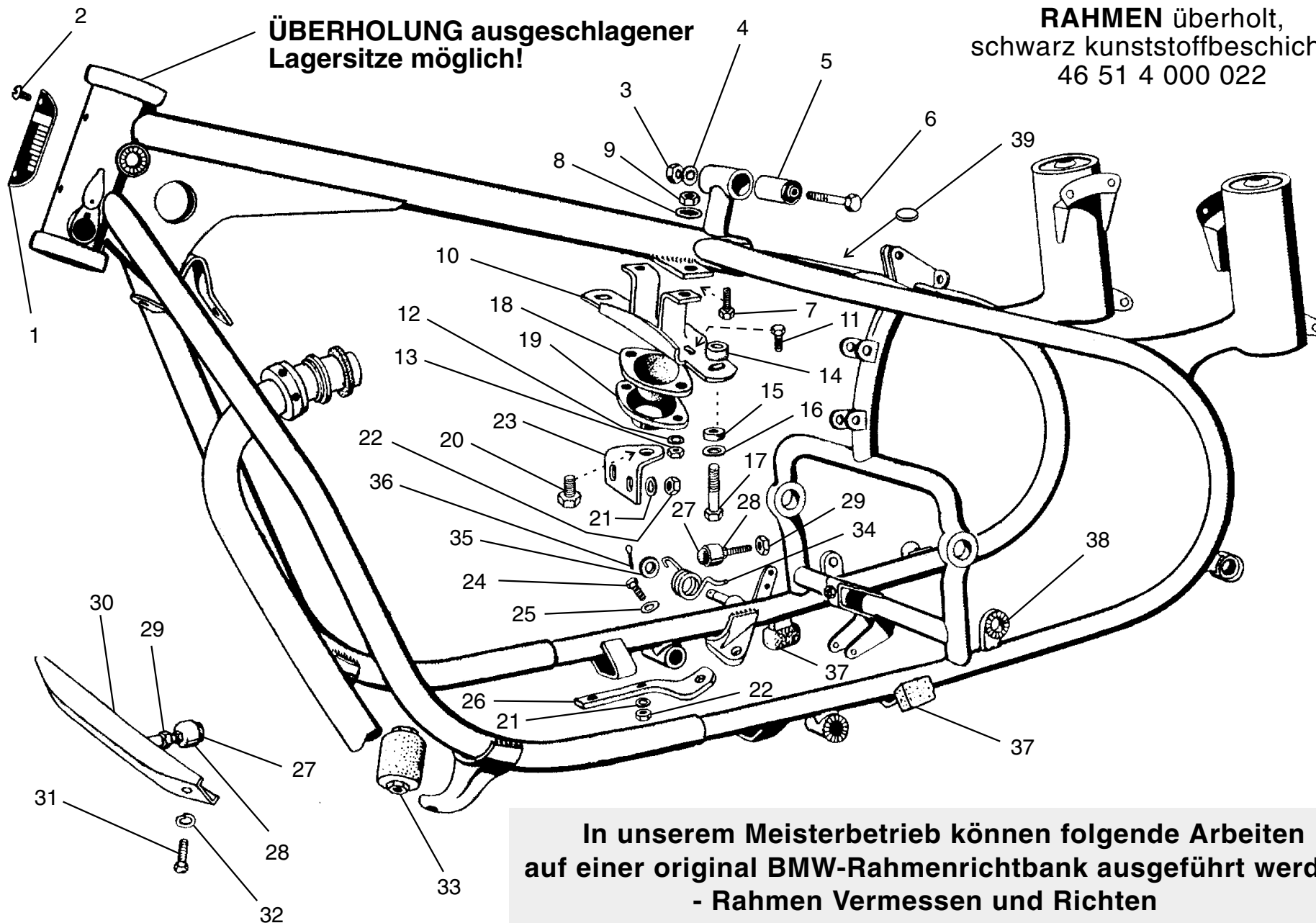

**In unserem Meisterbetrieb können folgende Arbeiten  
auf einer original BMW-Rahmenrichtbank ausgeführt werden:**

- Rahmen Vermessen und Richten
- Schweißen der Ständeraufnahme
- Richten des Ständeranschlages

**BMW R 27**

1	51 14 4 034 136	Typenschild	21	07 11 9 933 095	Federring
2	07 11 9 916 604	Halbrundschraube	22	07 11 9 922 081	Skt.-Mutter
3	07 11 9 922 121	Skt.-Mutter	23	11 81 4 034 126	Winkelträger
4	07 11 9 936 226	Zahnscheibe	24	07 11 9 911 628	Skt.-Schraube
5	52 51 7 002 141	Sattellager "Silentblock"	25	07 11 9 933 109	Federring
6	07 11 9 914 364	Skt.-Schraube, Feingewinde	26	23 71 4 034 127	Haltelappen links
7	07 11 9 913 457	Skt.-Schraube		23 71 4 034 128	Haltelappen rechts
8	07 11 9 936 135	Zahnscheibe	27	11 81 4 034 118	Anschlagpuffer einzeln
9	07 11 9 922 054	Skt.-Mutter	28	11 81 4 034 134	Anschlagschraube kpl.
10	16 11 4 080 197	Tankträger	29	07 11 9 921 820	Skt.-Mutter einzeln
11	07 11 9 913 455	Skt.-Schraube	30	11 81 4 034 132	Motor-Lagerbrücke
12	07 11 9 933 079	Federring	31	07 11 9 911 628	Skt.-Schraube, Feingewinde
13	07 11 9 922 053	Skt.-Mutter	32	07 11 9 933 108	Federring
14	16 11 4 080 141	Gummischeibe dick "10 mm"	33	23 71 4 034 131	Gummilager
15	16 11 4 080 140	Gummischeibe dünn "5 mm"	34	35 21 4 044 127	Bremsfeder
16	07 11 9 936 431	U-Scheibe	35	35 21 4 044 154	U-Scheibe
17	07 11 9 914 051	Skt.-Schraube, Feingewinde	36	07 11 9 945 211	Splint
18	11 81 4 034 130	Gummiaufhängung	37	46 52 4 028 135	Anschlaggummi
19	11 81 4 034 120	Begrenzungsring	38	00 00 0 000 005	Reparatur-Anschweißteil
20	07 11 9 913 812	Skt.-Schraube	39	61 13 8 060 104	Blindstopfen f. Steckdosenloch

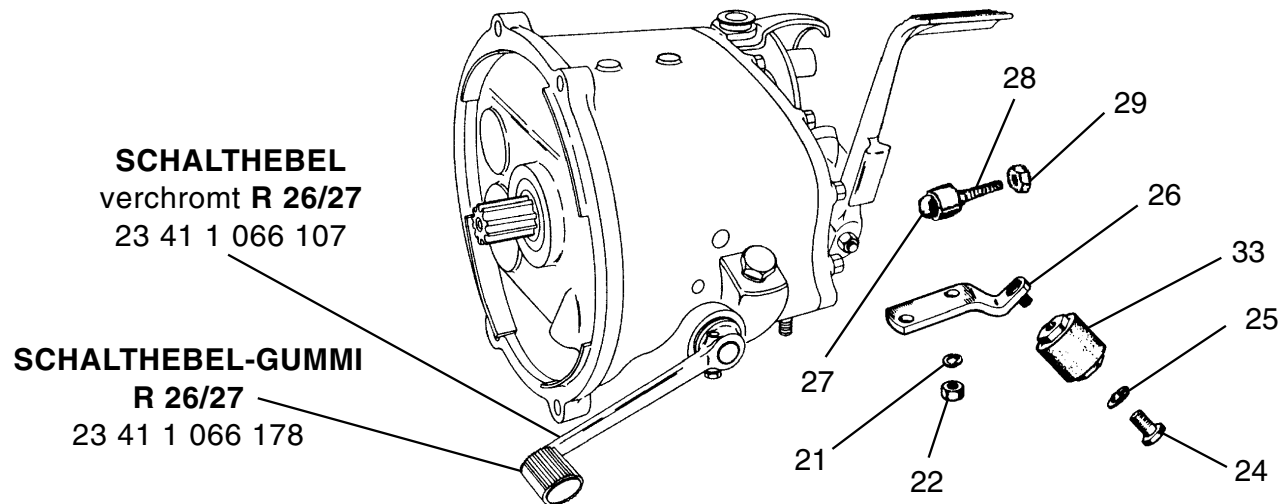
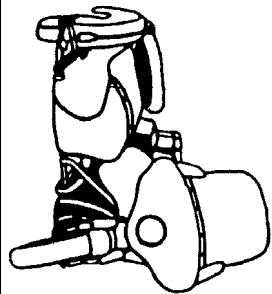

# BMW R 26 / 27

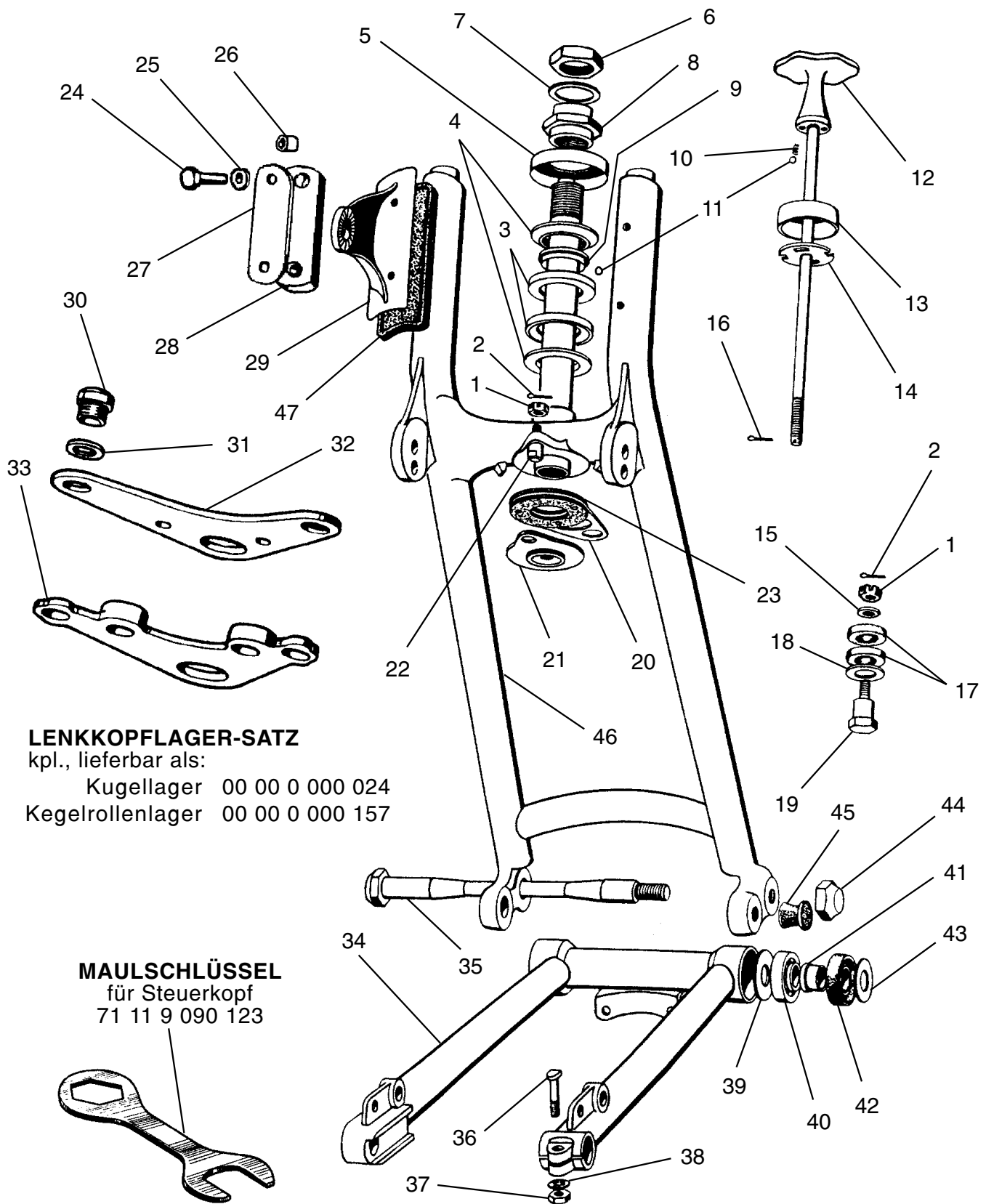

## LENKKOPFLAGER-SATZ

kpl., lieferbar als:

Kugellager 00 00 0 000 024

Kegelrollenlager 00 00 0 000 157

## MAULSCHLÜSSEL

für Steuerkopf  
71 11 9 090 123

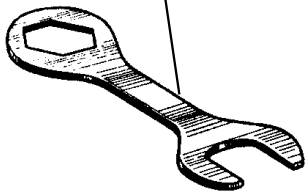

## ZENTRIERDORN

zur Montage der Schwingenachse

00 00 0 000 023

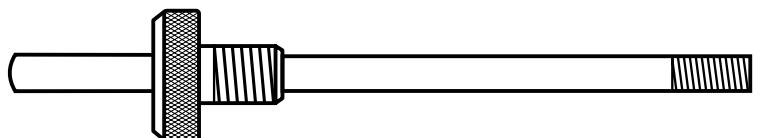

# BMW R 26 / 27

1	07 11 9 923 412	Kronen-Mutter
2	07 11 9 945 111	Splint
3	31 41 2 000 190	Lauftring mit Außenschulter
4	31 41 2 000 188	Lauftring mit Innenschulter
5	31 41 2 000 184	Schutzkappe
6	31 41 2 000 101	Steuerkopfmutter
7	31 41 2 000 297	Paßscheibe, verschiedene Maße
8	31 42 2 000 182	Steuerkopfmutter unten
9	31 41 2 000 193	Kugelhalter
10	32 71 2 000 118	Feder für Lenkungsämpfer
11	07 11 9 986 255	Kugel für Lenkkopflager und Lenkungsämpfer
12	31 41 2 000 046	Knebel für Lenkungsämpfer
13	31 42 2 000 114	Sicherungskappe
14	31 42 2 000 245	Sicherungsscheibe
15	07 11 9 931 655	U-Scheibe
16	07 11 9 945 095	Splint für Lenkungsämpfer
17	31 42 2 000 257	Gummiring
18	07 11 9 931 851	U-Scheibe
19	31 42 2 000 255	Halteschraube
20	31 41 2 000 220	Widerstandsblech
21	31 41 2 000 231	Druckplatte
22	31 41 2 000 295	Bolzen
23	31 41 2 000 235	Reibbelag "asbestfrei" kpl. mit Nieten
	07 11 9 949 213	Niete für Reibbelag einzeln
24	07 11 9 913 476	Skt.-Schraube
25	07 11 9 936 135	U-Scheibe
26	31 41 2 000 340	Abstandsring
27	31 41 2 000 347	Befestigungsblech
28	31 41 2 000 338	Zwischenplatte
29	31 41 2 000 306	Lampenhalter links
	31 41 2 000 314	Lampenhalter rechts
30	31 41 2 000 343	Gabelschraube
31	31 41 2 000 345	U-Scheibe
32	31 41 2 000 129	Gabelbrücke R 27
33	31 41 2 000 124	Gabelbrücke R 26
34	31 41 2 000 358	Vorderradschwinge
35	31 41 2 000 320	Schwingenbolzen
36	31 41 2 000 293	Hammerkopfschraube
37	07 11 9 922 093	Skt.-Mutter, Feingewinde
38	07 11 9 936 205	Zahnscheibe
39	21 52 1 020 136	Abdeckscheibe
40	07 11 9 985 005	Kegelrollenlager
41	31 41 2 000 324	Druckhülse
42	31 41 2 000 331	Dichtring
43	31 41 1 231 196	Paßscheibe 1,0 mm
	31 41 1 231 197	Paßscheibe 1,5 mm
	31 41 1 231 198	Paßscheibe 2,0 mm
	31 41 1 231 199	Paßscheibe 2,5 mm
	31 41 1 231 200	Paßscheibe 3,0 mm
44	31 41 2 000 328	Hutmutter für Schwingenachse
45	31 41 2 000 332	Verschlußstopfen für Schwingenaug
46	31 41 2 000 350	Vorderrad-Gabel
47	31 41 2 000 336	Gummi-Unterlegplatte für Lampenhalter

**Gabeln und Schwingen können  
in unserem Meisterbetrieb  
geprüft, gerichtet, neu gelagert  
und eingestellt werden!**

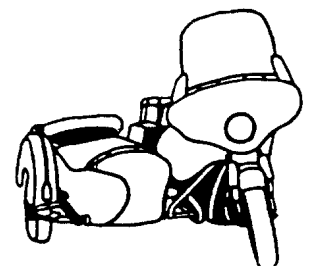

# BMW R 26 / 27

## Federbein vorne

**SILENTBLOCK**  
Bauart wie original BMW!



komplette Überholung angelieferter Federbeine möglich  
Preis je nach Zustand und Teilebedarf!

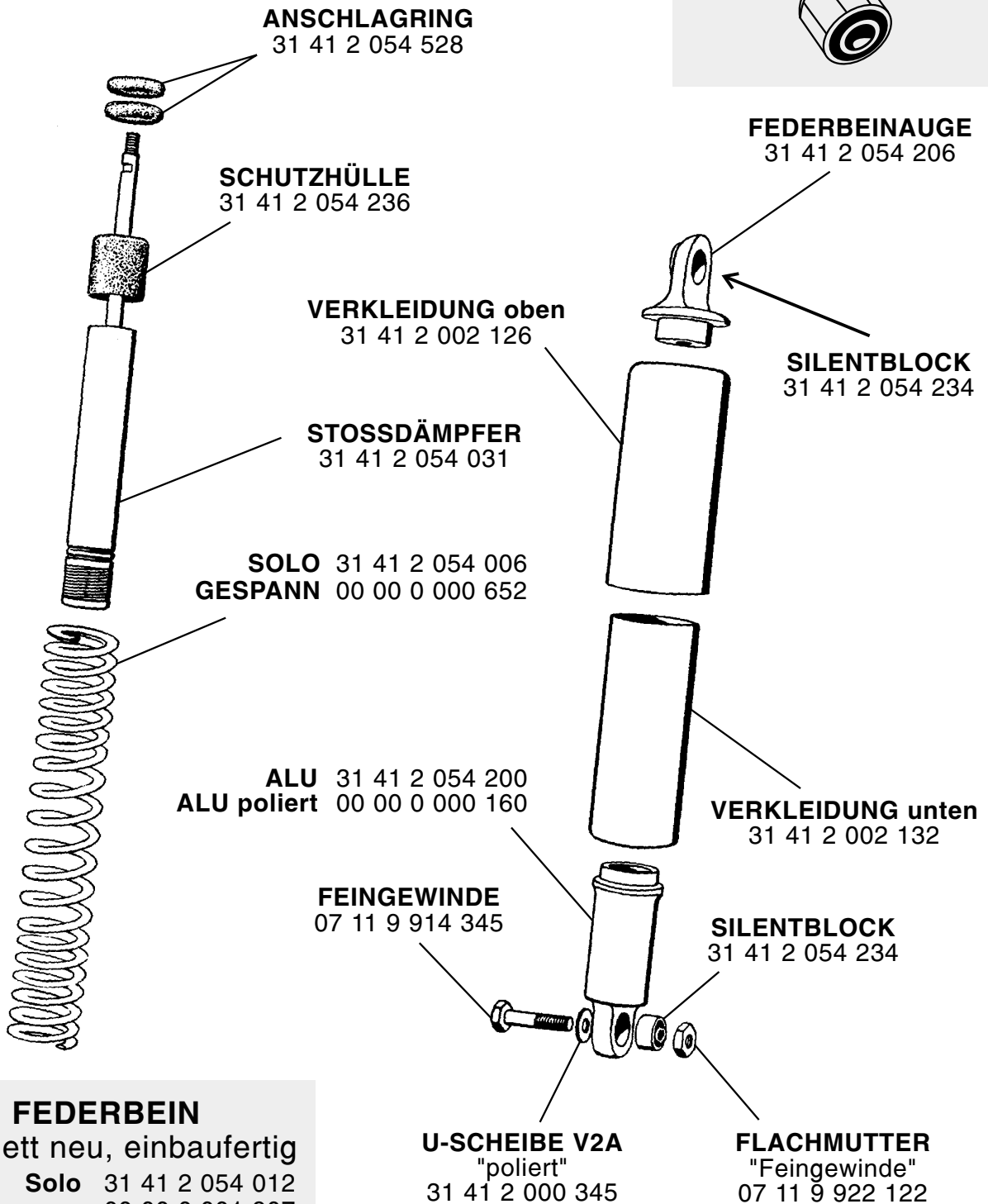

### FEDERBEIN

komplett neu, einbaufertig

**Solo** 31 41 2 054 012  
**Gespann** 00 00 0 001 907

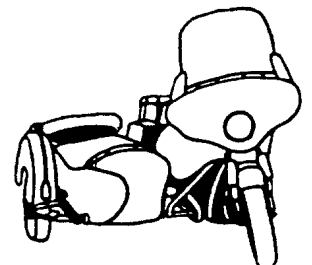

# BMW R 26 / 27

## Federbein hinten

**SILENTBLOCK**  
Bauart wie original BMW!

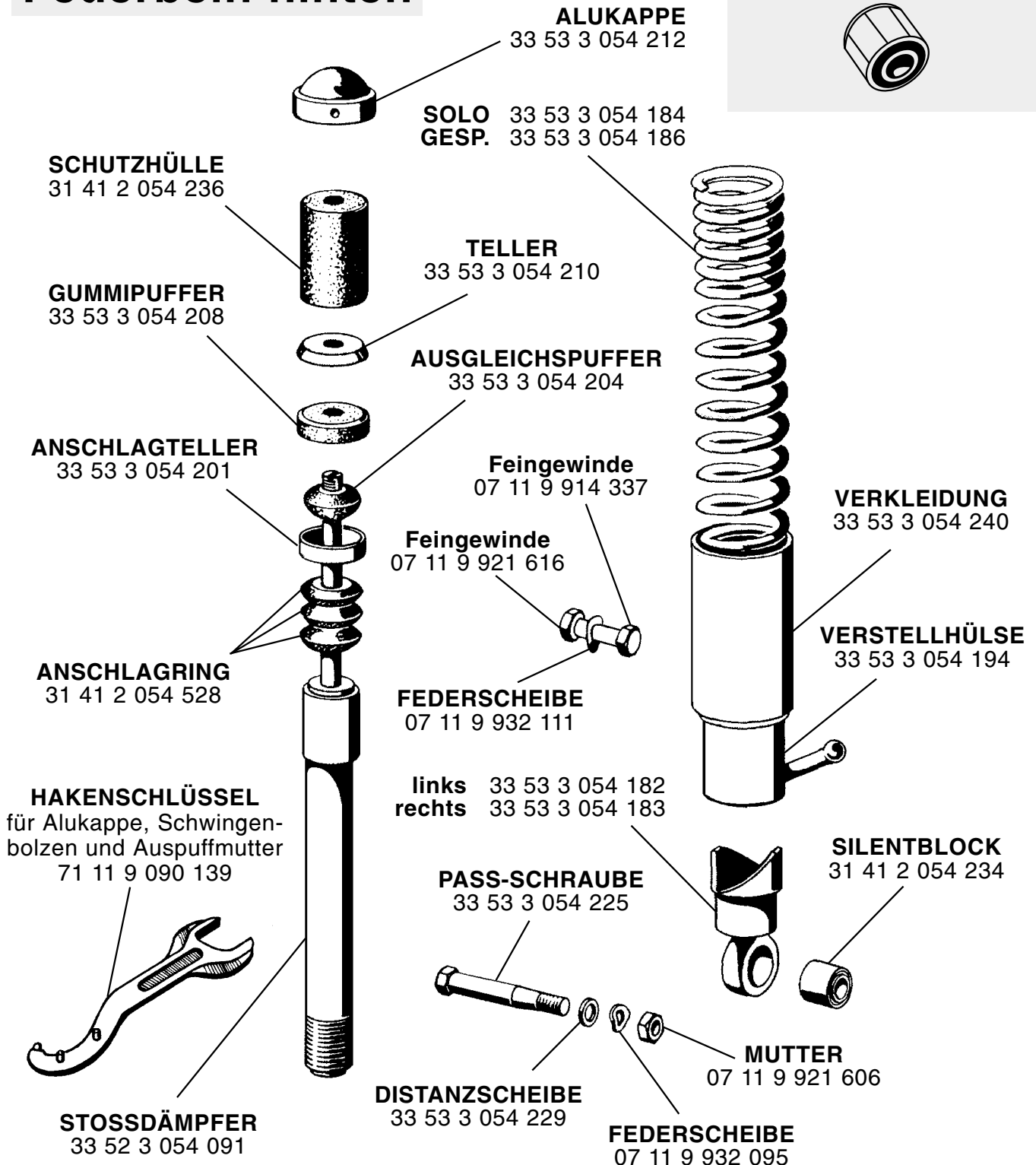

### FEDERBEIN

komplett neu, vormontiert

**Solo**

**Gespann**

**rechte Seite**

33 53 3 054 013

33 53 3 054 024

**linke Seite**

33 53 3 054 009

33 53 3 054 020

# BMW R 26 / 27

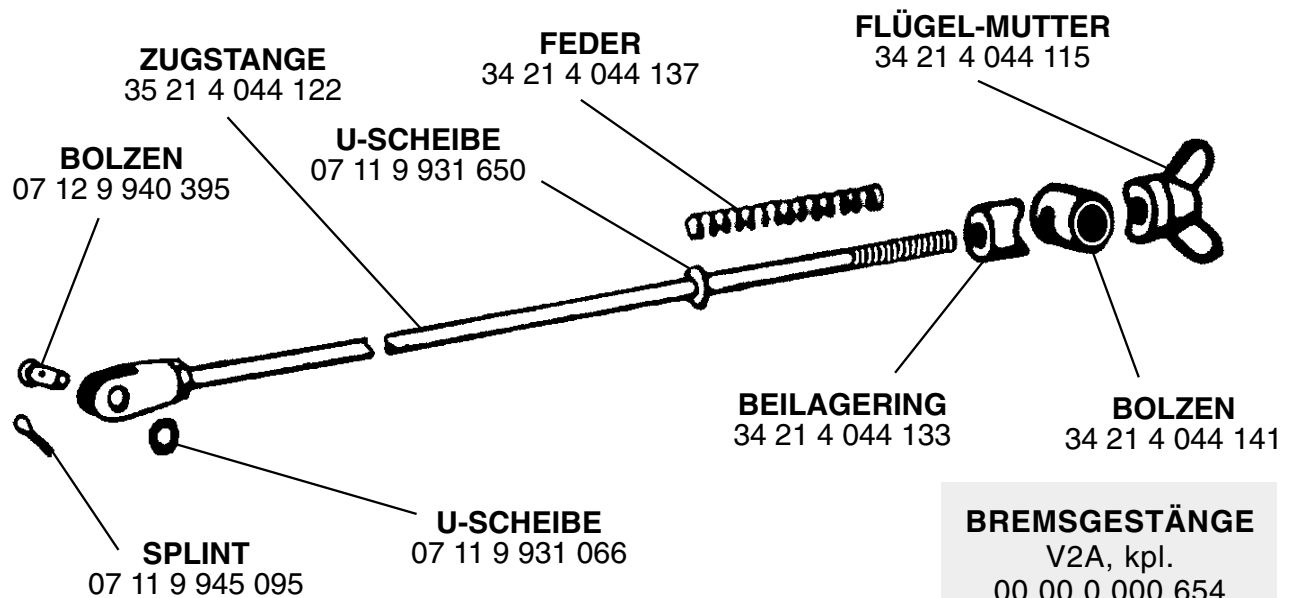
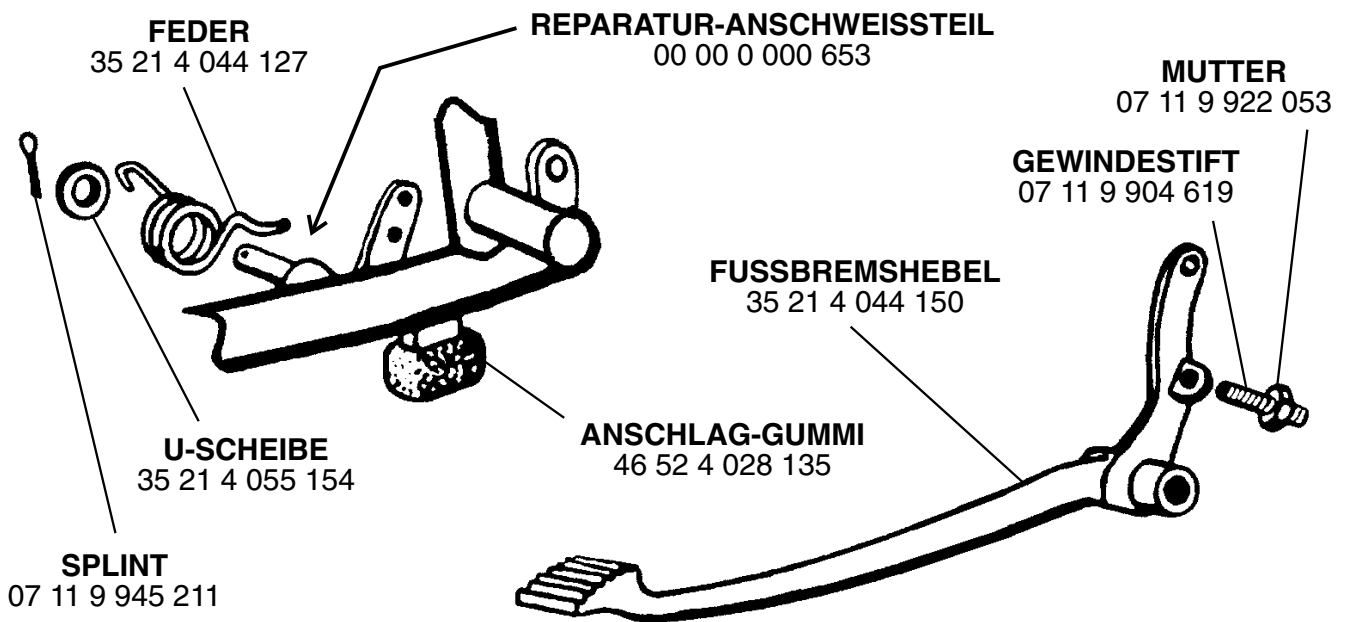
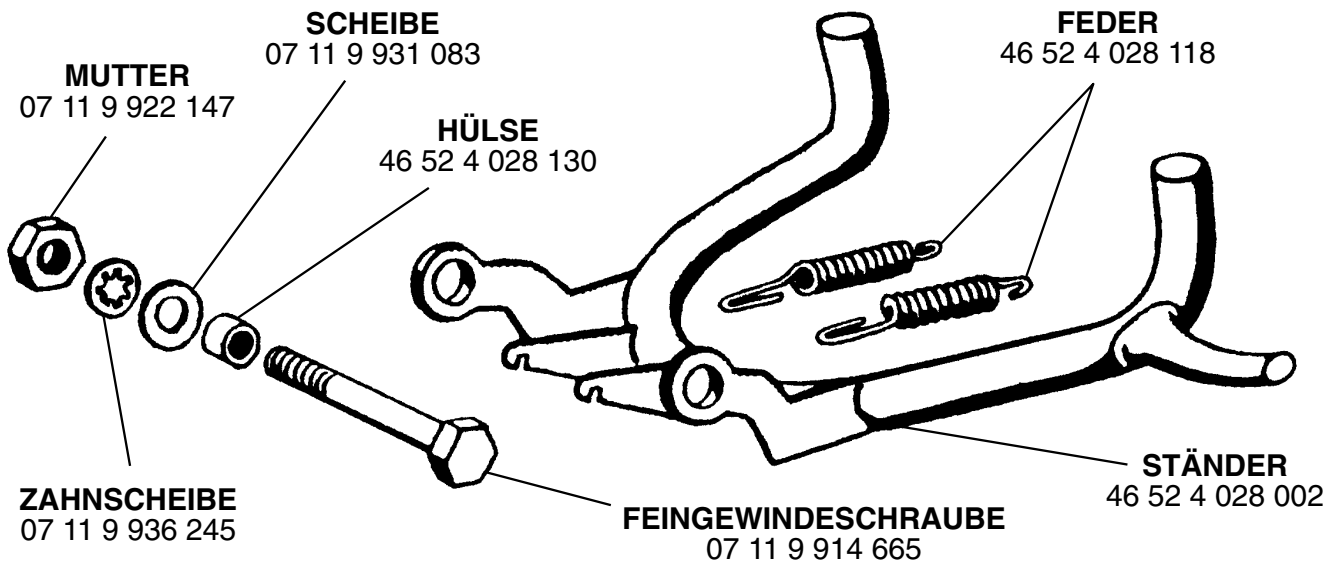

# BMW R 26 / 27

## SOZIUS-FUSSRASTER

"oval 37 X 46 X 105"

klappbar, schwere, alte Ausführung

46 51 4 034 264

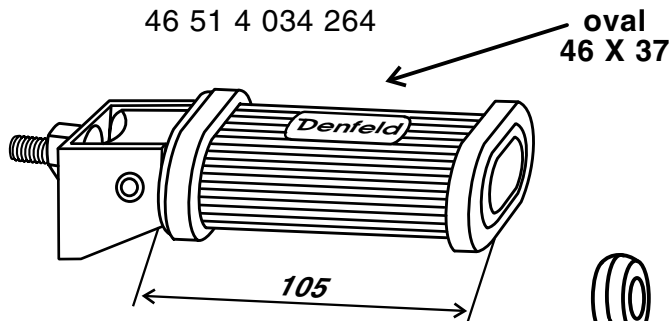

## SOZIUS-FUSSRASTER

"rund Ø 34/43 X 105"

klappbar, leichte, modernere Ausführung

46 71 1 230 477

rund  
Ø 34

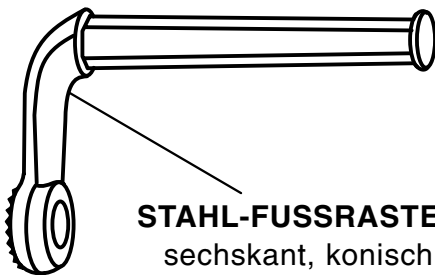
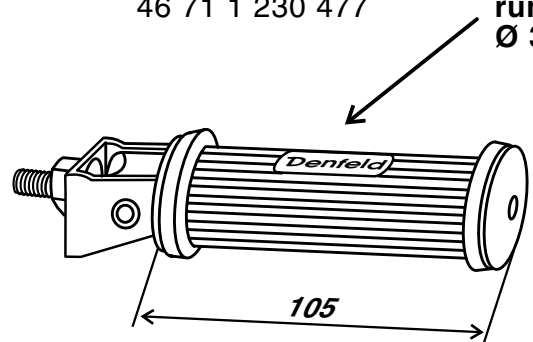

**STAHL-FUSSRASTER**, starre Ausführung  
sechskant, konisch für Fahrer & Sozius

46 53 4 034 150



**HALTE-WINKEL**  
für klappbare Sozius-Raster  
00 00 0 000 146

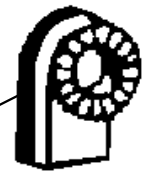

## REPARATUR-ANSCHWEISSTEIL

als Aufnahme der Sozius-Fußraster am Rahmen

00 00 0 000 005

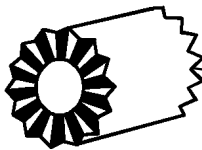

## ZWISCHEN-HÜLSE

für Haltewinkel, wenn Fußbremsgestänge  
beim Bremsen den Fußraster berührt

00 00 0 000 925

## FUSSRASTERGUMMIS

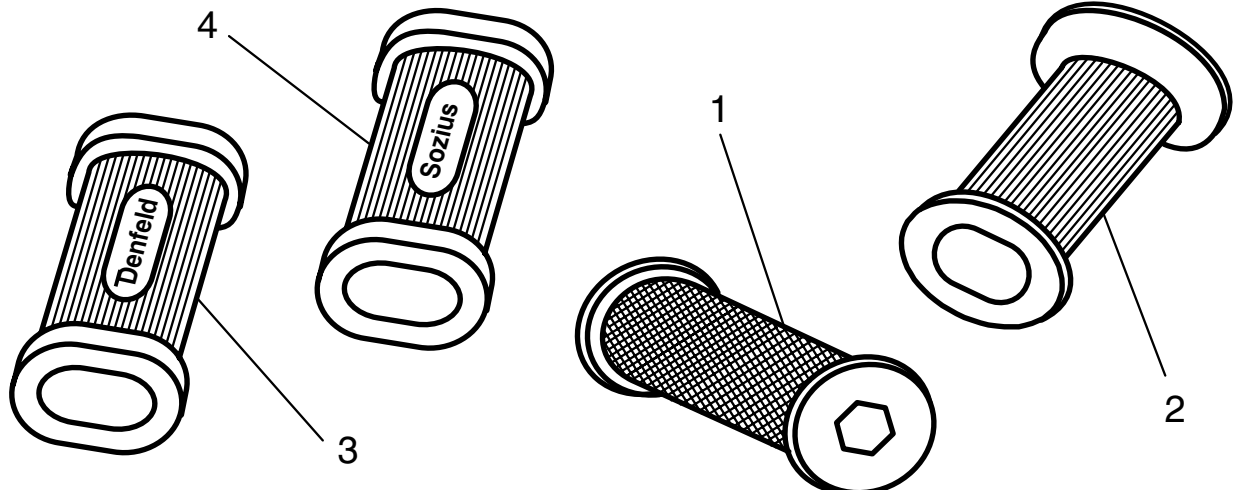

1 46 51 9 034 128

2 00 00 0 000 017

3 00 00 0 001 505

4 00 00 0 000 145

für Fahrer und Sozius, Innensechskant, konisch

für klappbare Soziusfußraster, in schwerer, alter Form,  
ohne Schrift, einseitig offen mit ovalem Loch, leicht ballig

für klappbare Soziusfußraster in schwerer, alter Form,  
mit ovalem Loch, beidseitig offen "original DENFELD"

für klappbare Soziusfußraster in schwerer, alter Form,  
mit ovalem Loch, beidseitig offen "mit SOZIUS-Schrift"



# BMW R 26 / 27

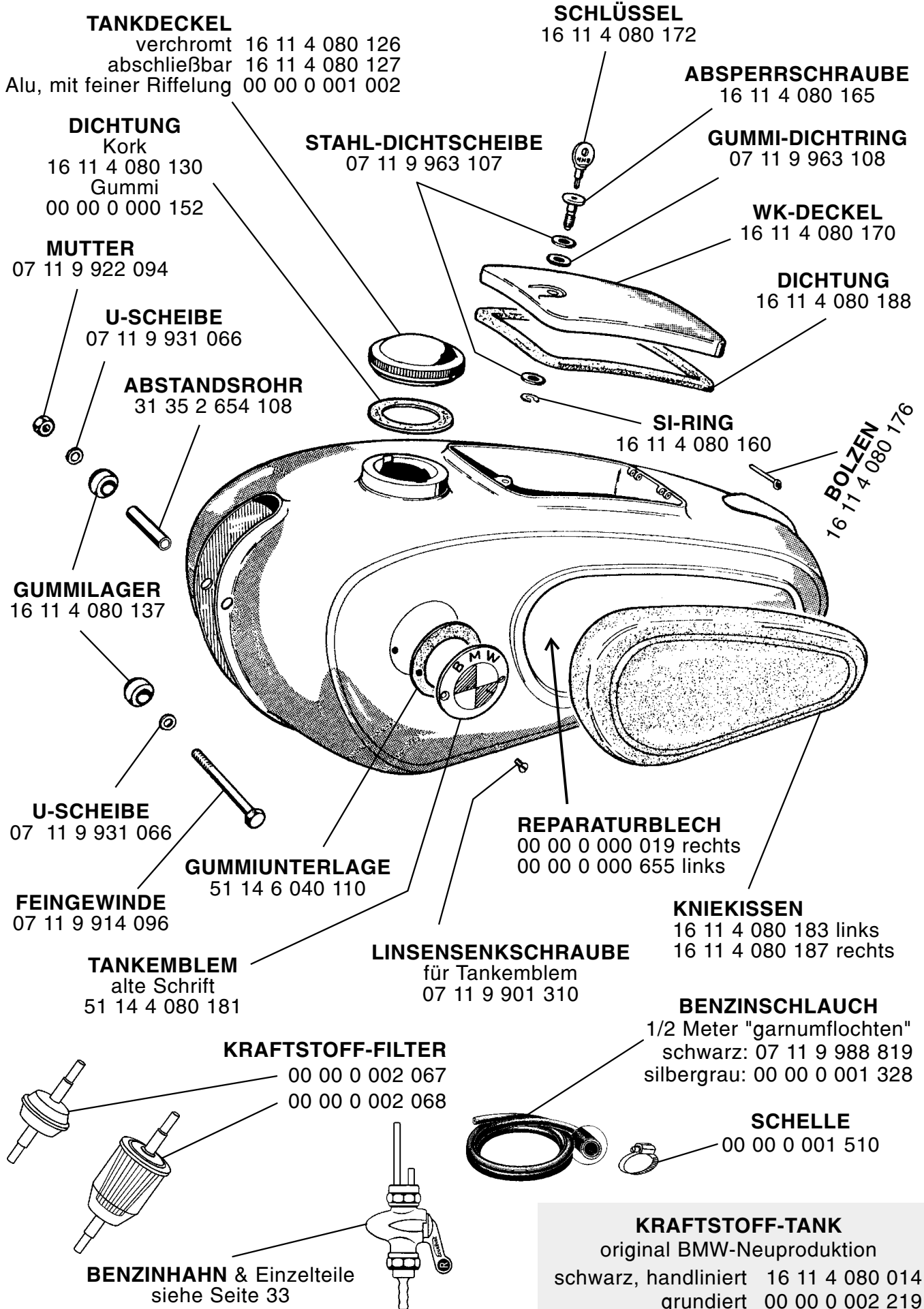

# BMW R 26 / 27

## KOTFLÜGEL-ENDSTÜCK

Original, alt gelagert mit Streben & Löchern, verkratzt 46 62 5 096 281  
Nachfertigung, ohne Streben & Löcher, roh 00 00 0 002 223

**SCHARNIERSTIFT**  
46 62 5 096 118

**GUMMISTOPFEN**  
61 71 5 096 154

**MUTTER**  
07 11 9 922 053

**Skt.-SCHRAUBE**  
07 11 9 913 455

**Skt.-SCHRAUBE**  
07 11 9 911 609

**ZAHNSCHEIBE**  
07 11 9 936 205

**NUMMERSCHILD-HALTER**

roh 00 00 0 000 656  
schwarz 46 62 5 096 178

**U-SCHEIBE**  
07 11 9 931 065

**MUTTER**  
07 11 9 922 053

**SCHEIBE**  
07 11 9 936 135

**Skt.-SCHRAUBE**  
07 11 9 913 457

**HUTMUTTER**  
spezielle Kopfform  
46 62 5 096 152

**MUTTER**  
07 11 9 921 606

## HINTERRAD-KOTFLÜGEL kpl.

original BMW-Neuproduktion  
schwarz, handliniert 46 62 5 096 022  
grundiert 00 00 0 002 220

**KOTFLÜGEL-STREBE**  
46 61 5 090 116

**ZAHNSCHEIBE**  
07 11 9 936 111

**MUTTER**  
07 11 9 922 038

**MUTTER**  
07 11 9 922 081  
07 11 9 922 053

**Skt.-SCHRAUBE**  
07 11 9 913 220  
07 11 9 913 455

**ZAHNSCHEIBE**  
07 11 9 936 135

**Skt.-SCHRAUBE**  
07 11 9 913 627

## VORDERRAD-KOTFLÜGEL

original BMW-Neuproduktion, schwarz, handliniert 46 61 5 090 040  
original BMW-Neuproduktion, grundiert 00 00 0 002 221  
aus Stahl, neu gefertigt, schwarz, handliniert 00 00 0 002 222  
aus Stahl, neu gefertigt, grundiert 00 00 0 001 883  
aus GFK, neu gefertigt, roh 00 00 0 002 049

**GFK = glasfaserverstärkter Kunststoff**