

# BMW R 26 / 27

1	11 12 0 021 009	Zylinderkopf kpl. R 26
	11 12 0 021 010	Zylinderkopf kpl. R 27
2	07 11 9 941 460	Spannstift
3	11 12 0 023 115	Ventildeckel
4	11 12 0 021 156	Schaftmutter für Spannbrücke
5	11 12 0 021 152	Spannbrücke für Ventildeckel
6	11 12 0 023 150	Ventildeckeldichtung
7	07 11 9 903 390	Stiftschraube
8	11 12 0 021 130	Ständerhülse, angeflacht
9	11 12 0 021 132	Ständerhülse
10	07 11 9 903 301	Stiftschraube für Motorabstützung R 27
11	11 33 0 034 140	Büchse für Kipphebel
12	11 33 0 034 128	Kontermutter für Einstellschraube
13	11 33 0 034 707	Kipphebel Auslaß
	11 33 0 034 708	Kipphebel Einlaß
14	11 12 0 021 136	Zylinderkopfschraube
15	11 33 0 034 130	Kipphebel-Lagerbolzen
16	11 33 0 034 110	Lagerbock
17	11 33 0 034 112	Scheibe
18	11 34 0 026 509	Auslaß-Ventil "für kurzen Keil 6 mm"
	11 34 0 026 501	Einlaß-Ventil "für kurzen Keil 6 mm"
	11 34 0 026 109	Auslaß-Ventil "für Langen Keil 8 mm"
	11 34 0 026 101	Einlaß-Ventil "für Langen Keil 8 mm"
	11 34 1 251 472	Auslaß-Ventil "für Rillenkeil"
	11 34 0 026 170	Einlaß-Ventil "für Rillenkeil"
19	11 34 0 026 824	Ventil-Keil "kurzer Keil 6 mm"
	11 34 0 026 124	Ventil-Keil "langer Keil 8 mm"
	11 34 0 026 460	Ventil-Keil "Rillenkeil"
20	11 34 0 026 832	Ventilfeder-Teller oben "für kurzen Keil 6 mm"
	11 34 0 026 132	Ventilfeder-Teller oben "für langen Keil 8 mm"
	11 34 0 026 180	Ventilfeder-Teller oben "für Rillenkeil"
21	11 34 0 026 118	Ventilfeder außen
22	11 34 0 026 110	Ventilfeder innen
23	11 34 0 026 128	Ventilfeder-Teller unten
24	11 12 0 021 116	Sicherungsring für Ventilführung
25	11 32 0 033 102	Stößel "Standardmaß = Ø 19,96 mm" R 26
	11 32 0 033 104	Stößel "+ 0,01 mm = Ø 20,01 mm" R 26
	11 32 0 033 105	Stößel "+ 0,04 mm = Ø 20,04 mm" R 26
	11 32 0 033 127	Stößel "Standardmaß = Ø 19,96 mm" R 27
	11 32 0 033 128	Stößel "+ 0,01 mm = Ø 20,01 mm" R 27
	11 32 0 033 129	Stößel "+ 0,04 mm = Ø 20,04 mm" R 27
26	11 32 0 033 110	Stößelführung <b>mit</b> Sechskant R 26/27
27	11 32 0 033 501	Stößelführung <b>ohne</b> Sechskant R 27 <b>weiter siehe Rückseite!</b>

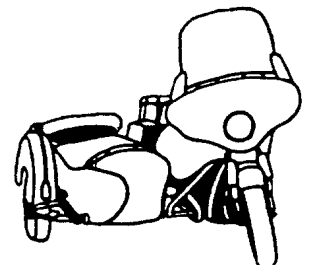

# BMW R 26 / 27

<b>28</b>	11 12 0 021 804	Ventilführung Einlaß "für kurzen und Rillenkeil"
	11 12 0 021 806	Ventilführung Einlaß "+ 0,1 mm"
	11 12 0 021 807	Ventilführung Einlaß "+ 0,2 mm"
	11 12 0 021 808	Ventilführung Einlaß "+ 0,3 mm"
	11 12 0 021 814	Ventilführung Auslaß "für kurzen und Rillenkeil"
	11 12 0 021 816	Ventilführung Auslaß "+ 0,1 mm"
	11 12 0 021 817	Ventilführung Auslaß "+ 0,2 mm"
	11 12 0 021 818	Ventilführung Auslaß "+ 0,3 mm"
	11 12 0 021 104	Ventilführung Einlaß und Auslaß "für langen Keil"
	11 12 0 021 106	Ventilführung Einlaß und Auslaß "+ 0,1 mm"
	11 12 0 021 107	Ventilführung Einlaß und Auslaß "+ 0,2 mm"
	11 12 0 021 108	Ventilführung Einlaß und Auslaß "+ 0,3 mm"
<b>29</b>	11 11 0 033 114	Gummitülle
<b>30</b>	11 11 0 010 110	Chrom-Schutzrohr
<b>31</b>	11 32 0 033 122	Stößelstange
<b>32</b>	11 33 0 034 126	Einstellschraube für Ventilspiel

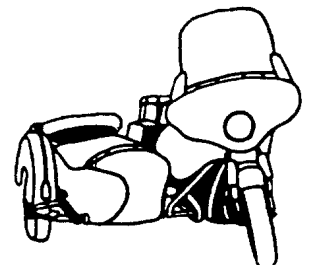
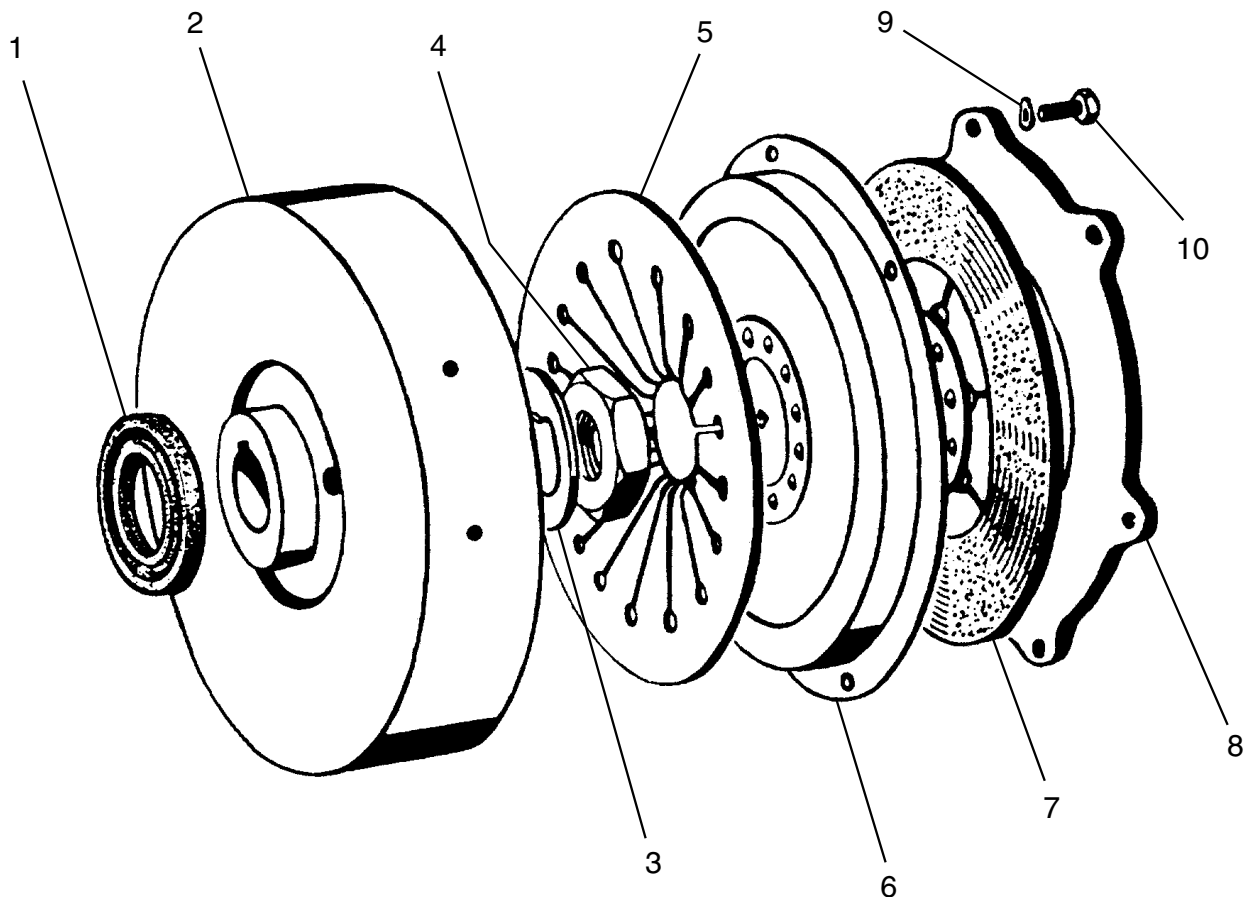

# BMW R 26 / 27

<b>1</b>	11 11 0 001 120	Simmerring normale Ausführung
	11 11 0 001 122	Simmerring "Silkon mit Linksdrall"
<b>2</b>	11 22 0 068 151	Schwungscheibe
<b>3</b>	11 22 0 016 504	Sicherungsblech für Schwungscheibenmutter
<b>4</b>	11 21 0 016 122	Skt.-Schwungscheibenmutter
<b>5</b>	21 21 0 070 137	Tellerfeder
<b>6</b>	21 21 0 070 500	Kupplungs-Druckplatte
<b>7</b>	21 21 0 070 000	Kupplungs-Reibscheibe
<b>8</b>	21 21 0 070 100	Kupplungs-Druckring
<b>9</b>	07 11 9 932 070	Federscheibe
<b>10</b>	07 11 9 913 463	Skt.-Schraube

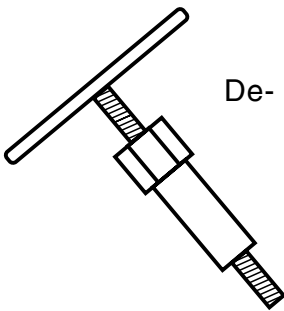

**SPANNSCHRAUBEN**  
(3-er-Satz) zur  
De- + Montage der Druckscheibe  
00 00 0 000 240

**ZENTRIERDORN**  
für Kupplungscheibe  
00 00 0 000 047

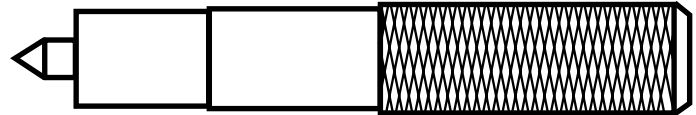

## LICHTMASCHINEN-DECKEL R 26

mit innerer Blechkante für Dichtschnur, roh	12 31 8 002 116
mit innerer Blechkante , verchromt	00 00 0 000 587
mit innerer Blechkante , schwarz	00 00 0 002 029
mit innerer Blechkante , silber	00 00 0 002 030

ältere Ausführung ohne innere Blechkante, roh	00 00 0 000 247
ohne innere Blechkante, schwarz	00 00 0 002 031
ohne innere Blechkante, silber	00 00 0 002 032

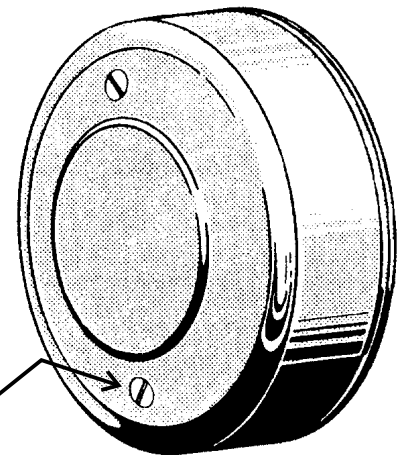

**LINSENENKSCHRAUBE** "vernickelt"  
07 11 9 901 034

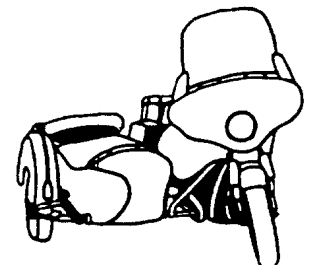

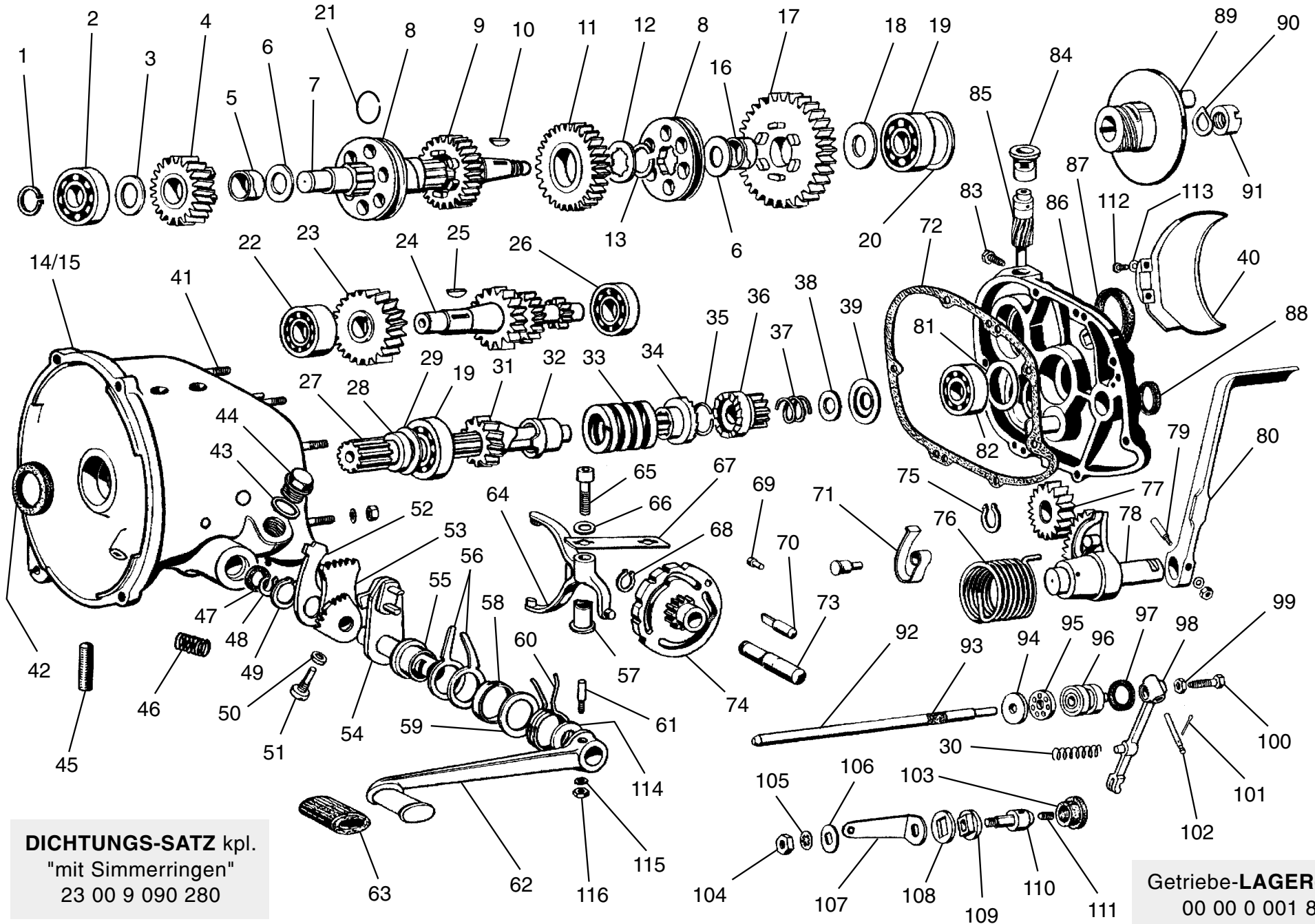

**DICHTUNGS-SATZ** kpl.  
"mit Simmerringen"  
23 00 9 090 280

**Getriebe-LAGER-SATZ**  
00 00 0 001 851

# BMW R 26 / 27

<b>1</b>	07 11 9 934 090	Sicherungsring	<b>38</b>	23 21 1 020 164	Anlaufscheibe
<b>2</b>	07 11 9 981 416	Rillenkammer	<b>39</b>	23 21 1 020 157	Scheibe 1,00 alte Ausführung, nicht gehärtet
<b>3</b>	23 21 1 020 102	Scheibe zum 4. Gang		23 21 1 020 211	Scheibe 0,44 abgesetzt und gehärtet
<b>4</b>	23 22 1 030 153	Stirnrad zum 4. Gang		23 21 1 020 214	Scheibe 0,56 abgesetzt und gehärtet
<b>5</b>	23 22 1 030 266	Buchse		23 21 1 020 210	Scheibe 0,75 abgesetzt und gehärtet
<b>6</b>	23 22 1 040 104	Anlaufscheibe, gehärtet		23 21 1 020 215	Scheibe 0,88 abgesetzt und gehärtet
<b>7</b>	23 21 1 030 000	Abtriebswelle		23 21 1 020 216	Scheibe 1,00 abgesetzt und gehärtet
<b>8</b>	23 31 1 030 140	Schiebeklaue	<b>40</b>	23 11 1 012 104	Abdeckschale
<b>9</b>	23 22 1 030 150	Stirnrad zum 3. Gang	<b>41</b>	07 11 9 908 255	Stiftschraube
<b>10</b>	07 11 9 951 461	Scheibenfeder	<b>42</b>	23 11 3 038 513	Simmering
<b>11</b>	23 22 1 030 146	Stirnrad zum 2. Gang	<b>43</b>	07 11 9 963 242	Dichtring für Einfüll- und Ablassschraube
<b>12</b>	23 21 1 030 104	Anlaufscheibe	<b>44</b>	11 13 0 007 163	Öleinfüll- und Ablassschraube mit Magnet
<b>13</b>	23 21 1 230 660	Sicherungsring "Rechteckform"	<b>45</b>	07 11 9 903 303	Stiftschraube R 27
<b>14</b>	23 00 1 000 003	Getriebe kpl., überholt R 26	<b>46</b>	23 31 1 066 130	Druckfeder
	23 00 1 000 004	Getriebe kpl., überholt R 27	<b>47</b>	23 11 1 006 124	Simmering
<b>15</b>	23 11 1 060 014	Getriebegehäuse R 26	<b>48</b>	07 11 9 934 071	Sicherungsring
	23 11 1 060 015	Getriebegehäuse R 27	<b>49</b>	07 11 9 934 120	Sicherungsring
<b>16</b>	23 22 1 030 259	Buchse	<b>50</b>	23 31 1 066 154	Ausgleichsscheibe, verschiedene Dicken
<b>17</b>	23 22 1 030 242	Stirnrad zum 1. Gang	<b>51</b>	23 31 1 066 158	Anschlagschraube
<b>18</b>	23 22 1 030 112	Anlaufscheibe	<b>52</b>	23 31 1 066 126	Sperrklinke
<b>19</b>	07 11 9 981 219	Rillenkammer	<b>53</b>	23 31 1 066 196	Zahnsegment mit Raste
<b>20</b>	23 21 1 030 116	Paßscheibe, verschiedene Maße	<b>54</b>	23 31 1 066 193	Ankerhebel mit Fußschaltwelle
<b>21</b>	23 21 1 030 100	Sicherungsring "runde Form"	<b>55</b>	23 31 1 066 138	Abstandsbuchse
<b>22</b>	07 11 9 982 409	Schräggugellager	<b>56</b>	23 31 1 066 142	Rasthalter
<b>23</b>	23 22 1 040 108	Stirnrad	<b>57</b>	23 31 1 230 086	Exzenterbuchse zur Schaltgabel
<b>24</b>	23 21 1 040 027	Nebenwelle	<b>58</b>	23 31 1 066 146	Stahlfederung
<b>25</b>	07 11 9 951 480	Scheibenfeder	<b>59</b>	23 31 1 066 134	Scheibe
<b>26</b>	07 11 9 981 214	Rillenkammer	<b>60</b>	23 31 1 066 150	Rückholfeder
<b>27</b>	23 21 1 020 009	Antriebswelle	<b>61</b>	23 41 1 066 102	Keilschraube
<b>28</b>	21 52 1 020 140	Buchse	<b>62</b>	23 41 1 066 107	Fußschalthebel, verchromt
<b>29</b>	21 52 1 020 136	Scheibe	<b>63</b>	23 41 1 066 178	Schalthebelgummi
<b>30</b>	21 52 1 080 122	Druckfeder zum Kupplungshebel	<b>64</b>	23 31 1 066 206	Schaltgabel
<b>31</b>	23 22 1 020 120	Antriebsrad	<b>65</b>	07 11 9 919 741	Flachkopfschraube
<b>32</b>	23 21 1 020 144	Druckstück	<b>66</b>	23 31 1 066 186	Scheibe
<b>33</b>	23 21 1 020 152	Druckfeder	<b>67</b>	23 31 1 066 170	Halteblech
<b>34</b>	23 51 1 020 160	Mitnehmer zum Kickstarter	<b>68</b>	07 11 9 934 060	Sicherungsring
<b>35</b>	23 21 1 020 148	Sicherungsring	<b>69</b>	23 31 1 066 174	Kontakt Niet zur Kurvenscheibe
<b>36</b>	23 22 1 056 104	Zahnrad zum Kickstarter	<b>70</b>	23 31 1 006 138	Anschlagbolzen
<b>37</b>	23 51 1 056 116	Druckfeder			

**BMW R 26 / 27**

# BMW R 26 / 27

71	23 51 1 056 128	Blattfeder
72	23 11 1 006 122	Deckeldichtung
73	23 31 1 006 142	Bolzen zur Kurvenscheibe
74	23 31 1 066 199	Kurvenschaltscheibe mit Zahnrad
75	07 11 9 934 080	Sicherungsring
76	23 51 1 056 112	Kickstarterfeder
77	23 22 1 056 108	Zwischenrad zum Kickstarter
78	23 51 1 056 102	Kickstartersegment
79	23 51 1 056 124	Keilschraube zum Kickstarter
80	23 51 1 056 120	Kickstarterhebel
81	21 52 1 020 128	Druckscheibe
82	07 11 9 981 408	Rillenkörper
83	23 11 1 030 174	Entlüftungsschraube für Tachowelle
84	23 22 1 030 176	Büchse
85	23 22 1 030 105	Schnecke für Tachoantrieb
86	23 11 1 012 012	Getriebedeckel
87	23 11 1 006 179	Simmering für Abtriebswelle
88	23 51 1 006 135	Simmering für Kickstarterwelle
89	23 21 1 030 172	Mitnehmerflansch
90	23 21 1 030 168	Federscheibe
91	23 21 1 030 120	Nutmutter
92	21 52 1 020 168	Kupplungsdruckstange
93	21 52 1 020 132	Filz für Druckstange
94	23 21 1 230 962	Druckscheibe
95	23 21 1 230 961	Drucklager
96	21 52 1 020 106	Druckstück
97	21 52 1 020 109	Dichtring zum Druckstück
98	21 52 1 080 104	Kupplungshebel
99	07 11 9 921 075	Kontermutter, flache Ausführung
100	21 51 1 080 112	Einstellschraube
101	07 11 9 945 180	Splint
102	21 52 1 020 112	Bolzen zum Kupplungshebel (Ø 6,0 mm) "Standardmaß"
	00 00 0 002 847	Bolzen zum Kupplungshebel (Ø 6,5 mm) "Übergröße"
103	23 11 1 006 174	Verschlußstopfen
104	07 11 9 922 053	Skt.-Mutter
105	07 11 9 936 135	Zahnscheibe
106	23 31 1 006 170	Unterlegscheibe mit Langloch
107	23 31 1 006 154	Kontaktfeder
108	23 31 1 006 166	Isolierscheibe
109	23 31 1 006 162	Isolierbüchse
110	23 31 1 006 158	Kontaktbolzen
111	07 11 9 905 660	Madenschraube
112	07 11 9 919 709	Inbusschraube
113	07 11 9 932 060	Federscheibe
114	23 41 1 230 811	Ausgleichscheibe für Fußschaltwelle 1,0 mm
	23 41 1 230 812	Ausgleichscheibe für Fußschaltwelle 0,75 mm
	23 41 1 230 813	Ausgleichscheibe für Fußschaltwelle 0,5 mm
115	07 11 9 931 044	Unterlegscheibe
116	07 11 9 922 053	Skt.-Sicherungsmutter

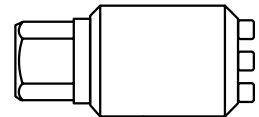

**ZAPFENSCHLÜSSEL**  
für Nutmutter Nr. 91  
00 00 0 000 054

## LEERLAUFANZEIGE kpl.

(Bild 103 bis 111)  
23 31 1 006 152

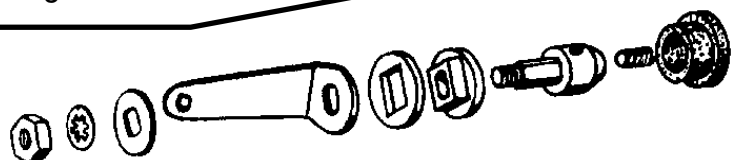

# BMW R 26 / 27

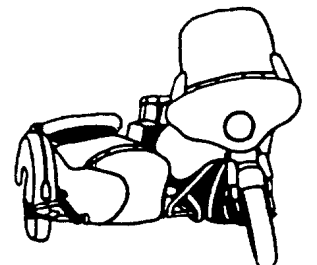
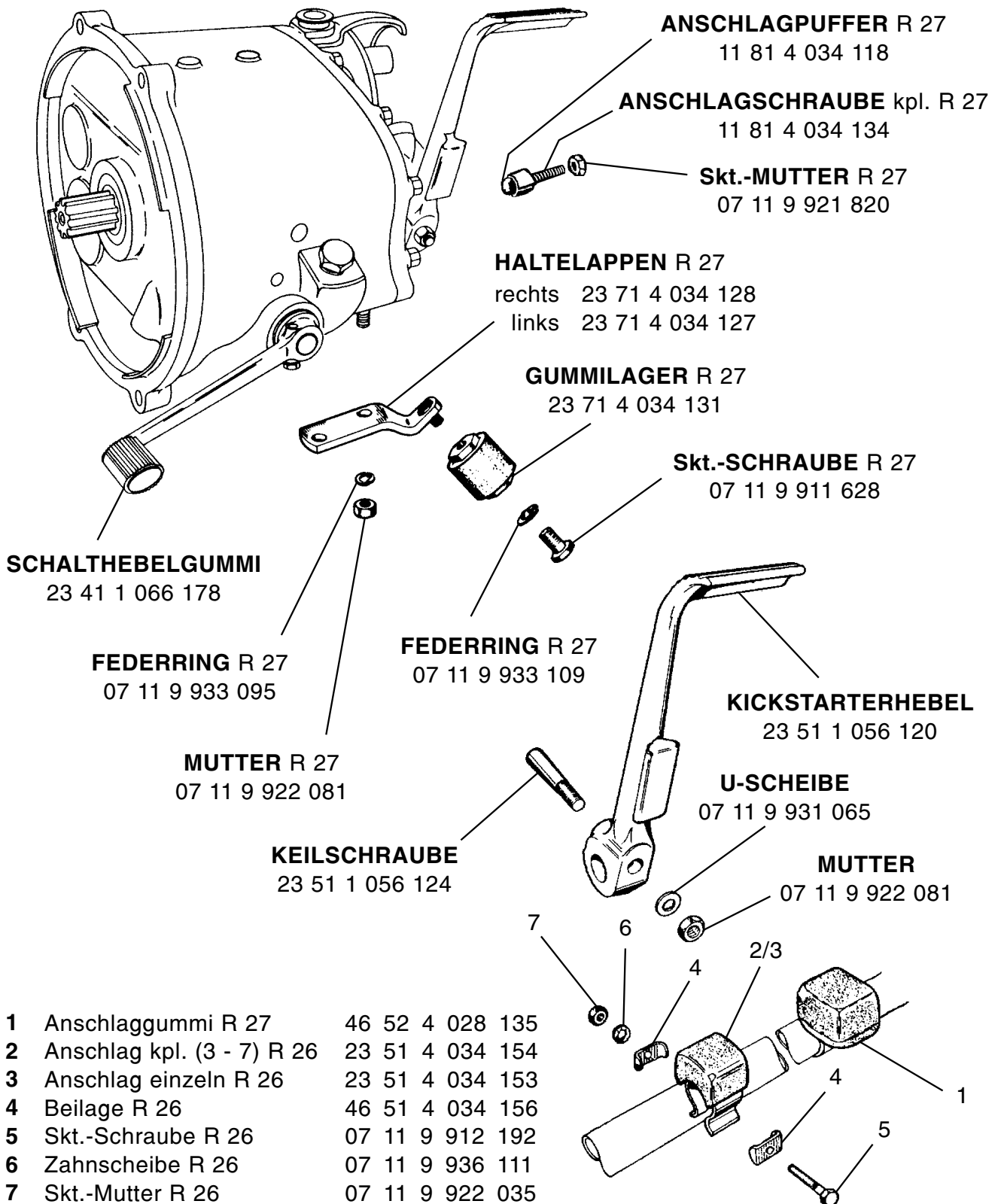

# BMW R 26 / 27

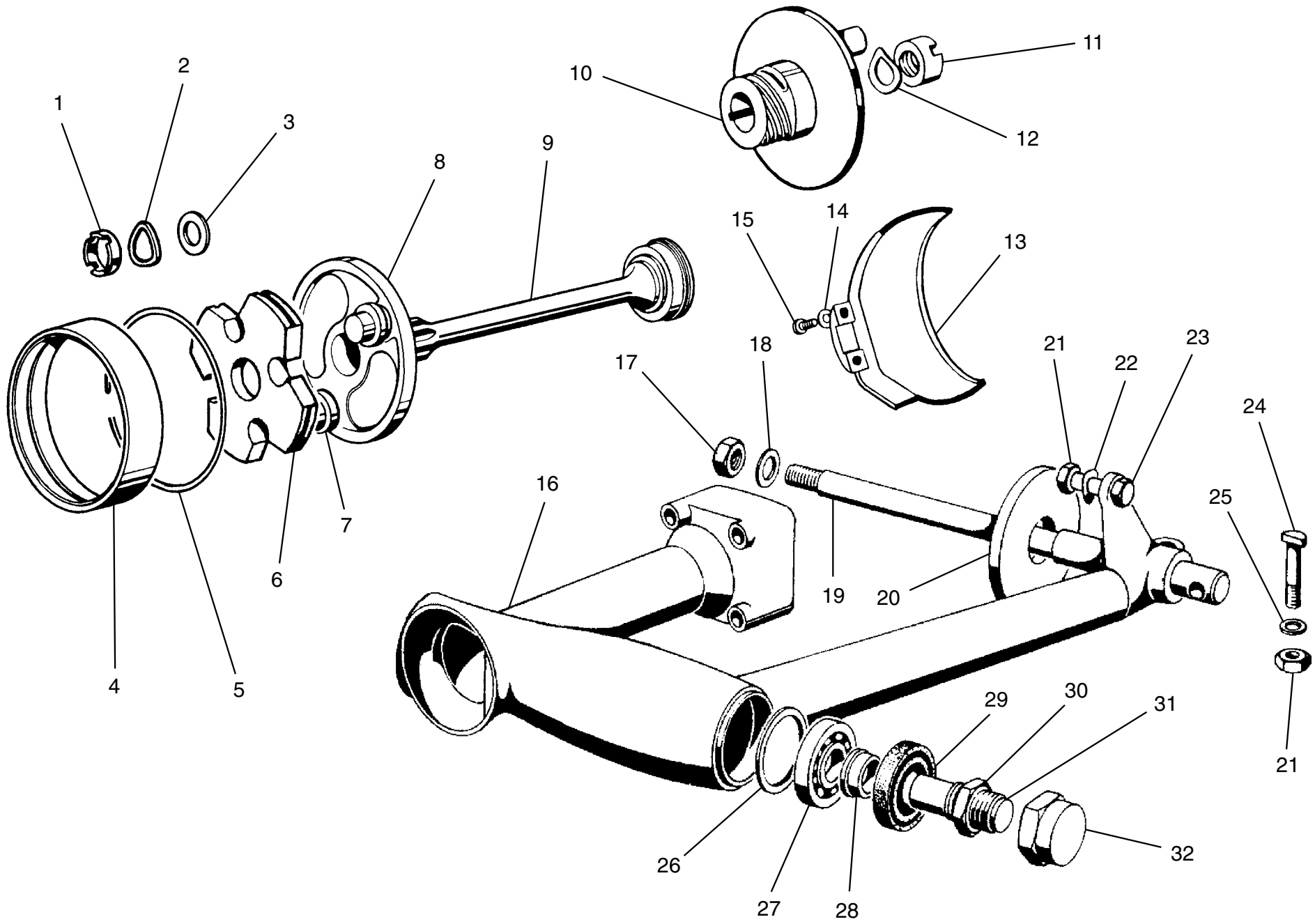



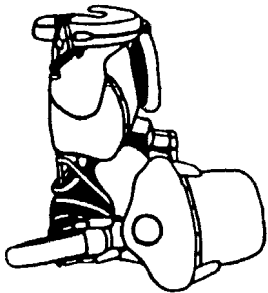

1	26 11 3 038 120	Rundmutter für Stoßdämpferflansch
2	26 11 3 038 122	Federscheibe für Rundmutter
3	26 11 3 038 126	Ausgleichsscheibe "1 mm"
	26 11 3 038 127	Ausgleichsscheibe "2 mm"
	26 11 3 038 128	Ausgleichsscheibe "3 mm"
4	26 11 3 038 179	Schutzring für Mitnehmer, verchromt
5	33 12 3 038 105	Sprengring
6	26 11 3 038 476	Hardyscheibe
7	26 11 3 038 184	Anlagering
8	26 11 3 038 186	Stoßdämpferflansch
9	26 11 3 038 200	Kardanwelle
10	23 21 1 030 172	Mitnehmerflansch
11	23 21 1 030 120	Nutmutter für Antriebsflansch
12	23 21 1 030 168	Federscheibe
13	23 11 1 012 104	Abdeckschale
14	07 11 9 932 060	Federscheibe
15	07 11 9 919 709	Zylinderschraube
16	33 53 3 054 160	Schwinge
17	07 11 9 922 159	Skt.-Feingewindemutter
18	36 31 3 004 168	Unterlegscheibe
19	36 31 3 004 158	Steckachse
20	34 11 2 060 170	Spritz-Schutzkappe
21	07 11 9 921 616	Feingewindemutter
22	07 11 9 932 111	Federscheibe
23	07 11 9 914 337	Skt.-Feingewindeschraube
24	33 53 3 054 176	Klemmschraube
25	07 11 9 931 077	U-Scheibe
26	33 53 3 054 168	Abdeckscheibe
27	07 11 9 985 005	Kegelrollenlager
28	31 41 2 000 324	Druckhülse
29	31 41 2 000 331	Dichtring für Schwingenlagerung
30	33 53 3 054 174	Skt.-Flachmutter
31	33 53 3 054 171	Lagerzapfen
32	33 53 3 054 172	Hutmutter

**ZAPFENSCHLÜSSEL**  
für Rundmutter Stoßdämpferflansch  
(Bild Nr. 1))  
00 00 0 000 640

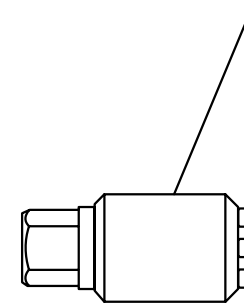

**ZAPFENSCHLÜSSEL**  
für Nutmutter Abtriebsflansch  
(Bild Nr. 11)  
00 00 0 000 054

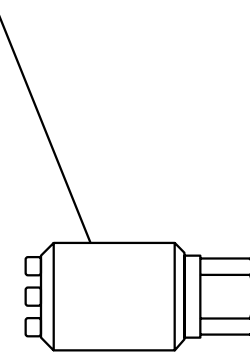

# Achsgetriebegehäuse glasstrahlen kein Aufrauhen, wie neu!

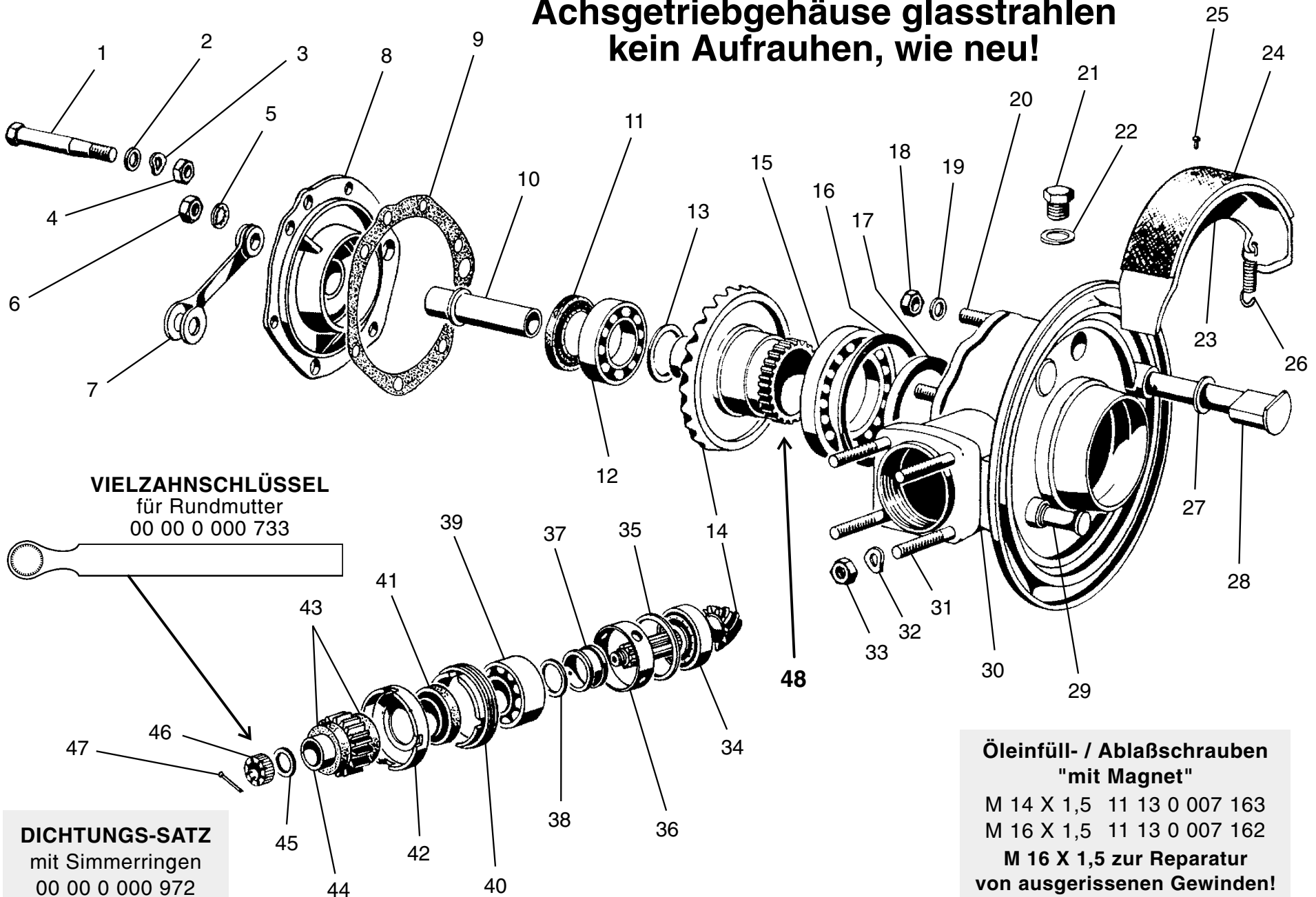

**VIELZAHNSCHLÜSSEL**  
für Rundmutter  
00 00 0 000 733

**DICHTUNGS-SATZ**  
mit Simmerringen  
00 00 0 000 972

**Öleinfüll- / Ablasschrauben**  
"mit Magnet"  
M 14 X 1,5 11 13 0 007 163  
M 16 X 1,5 11 13 0 007 162  
**M 16 X 1,5 zur Reparatur**  
**von ausgerissenen Gewinden!**

**BMW R 26 / 27**