

# BMW R 26 / 27

## GEPÄCKTRÄGER

klappbar "DENFELD" 72 60 9 034 144

### GUMMI-SPANNBAND "DENFELD"

Länge = 37 cm 00 00 0 002 008

Länge = 45 cm 00 00 0 002 560

Länge = 54 cm 00 00 0 002 561

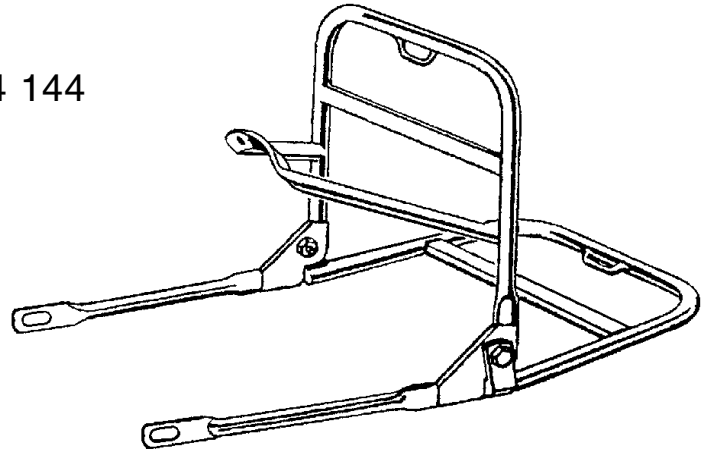

## BEFESTIGUNGSSCHRAUBEN

M6 V2A, Kopf poliert 00 00 0 000 129

M8 V2A, Kopf poliert 00 00 0 000 128

## GESPANN-LENKER "breite Ausführung"

verchromt, normale Wandung 32 71 2 072 200

verchromt, dicke Wandung 00 00 0 000 245

*dicke Wandung nicht geeignet für Lenkerblinker!*

**SOLO-AUSFÜHRUNG** 32 71 2 072 129



## KOTFLÜGEL-STREBE

vorne, verchromt 46 61 5 090 116

## BEFESTIGUNGSSCHRAUBEN

M 5 V2A, Kopf poliert 00 00 0 000 004

M 8 V2A, Kopf poliert 00 00 0 000 130

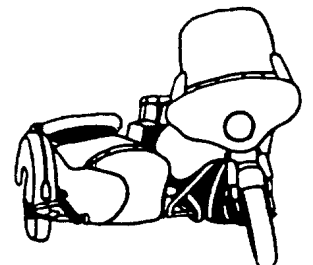
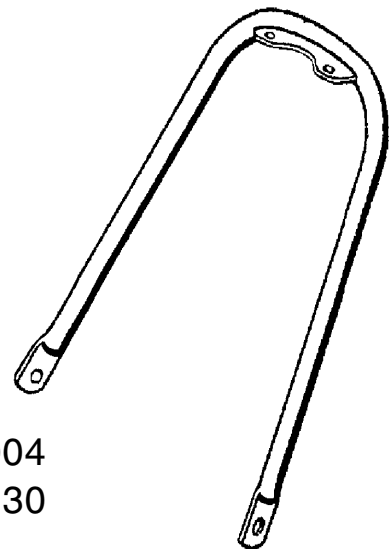

# BMW R 26 / 27

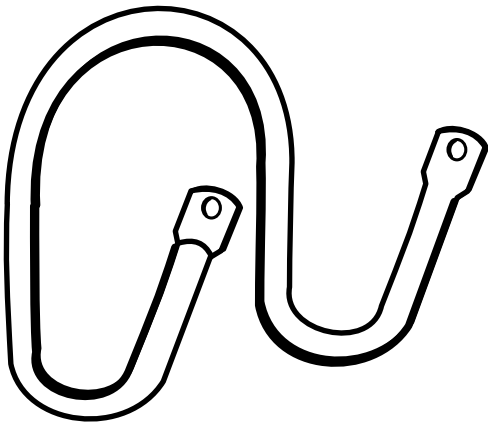

## LAMPEN-SCHUTZBÜGEL

verchromt, Rohr-Ø 12 mm 00 00 0 000 001  
verchromt, Rohr-Ø 17 mm 00 00 0 000 126

## BEFESTIGUNGSSCHRAUBEN

M 8 V2A, Kopf poliert 00 00 0 000 128

## RÜCKLICHT-SCHUTZBÜGEL verchromt

"nur für großes R 27 Rücklicht"

00 00 0 000 002

## BEFESTIGUNGSSCHRAUBEN

M 5 V2A, Kopf poliert 00 00 0 000 004

M 6 V2A, Kopf poliert 00 00 0 000 129

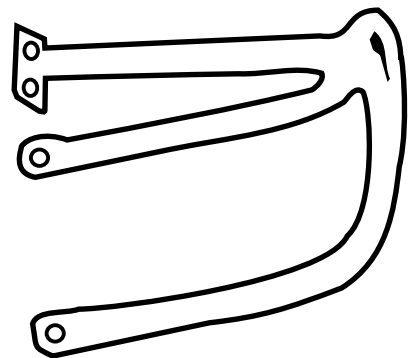

# SEITENSTÄNDER

## SEITENSTÄNDER

"Stahl, schwarz"

TÜV-gerecht, selbstrückklappend

R 26 00 00 0 000 643

R 27 00 00 0 001 086

bei R 26 in Verbindung  
mit langer Motor-Steckachse  
00 00 0 000 644

bei R 27 in Verbindung  
mit langer Skt.-Schraube  
M 10 X 1 X 30 "V2A"  
00 00 0 000 381

Halterung individuell  
passend für R 26 bzw. R 27!

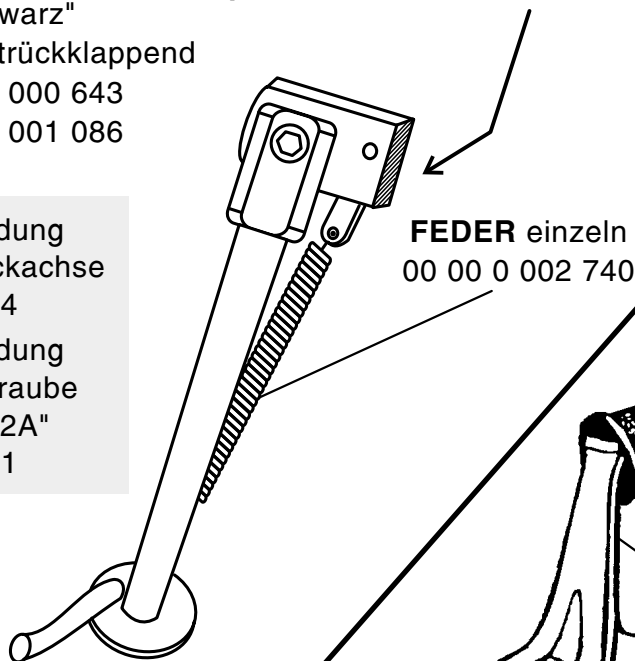

FEDER einzeln  
00 00 0 002 740

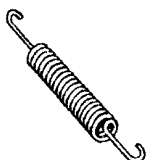

## FEDER

für alten, originalen  
Seitenständer R 27  
46 53 9 024 120

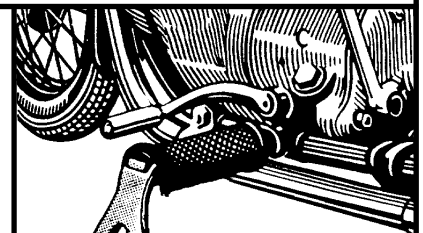

**AKIPP**

Der neue Kippständer  
an der Fußrasten

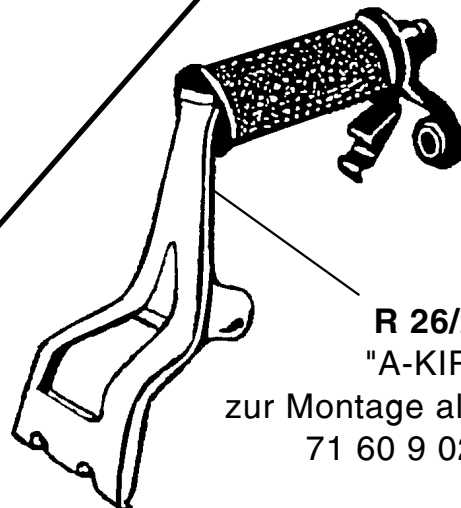

R 26/27

"A-KIPP"

zur Montage als Fußrasten  
71 60 9 024 000

# BMW R 26 / 27

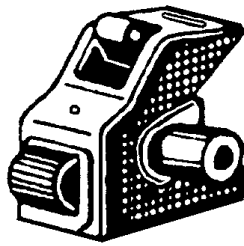

## ABBLENDSCHALTER

original "BOSCH-Form" im Chromgehäuse mit Hupenknopf und Gummitülle für alte Lenker-Armatur 61 31 8 048 162

**GUMMITÜLLE** einzeln 00 00 0 000 006  
**ZYLINDERSCHRAUBE** einzeln 07 11 9 919 360

## KABELSTRANG zur Lampe

Standardlänge 61 12 8 060 113  
 lange Ausführung 00 00 0 000 131

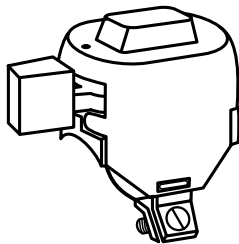

## ABBLENDSCHALTER

universal im Chromgehäuse mit Hupenknopf und Schelle für Lenkerrohr 00 00 0 000 008

## KABELSTRANG zur Lampe

Standardlänge 61 12 8 060 113  
 lange Ausführung 00 00 0 000 131

## für Armaturen der letzten R 27-Modelle und Boxer der 70-er Jahre!



**Linsenstiftschraube**  
 M 4 X 4 X 2,5  
 07 11 9 907 450

**Flachrundkopfschraube**  
 M 5  
 32 72 2 072 176

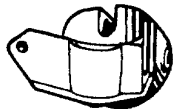
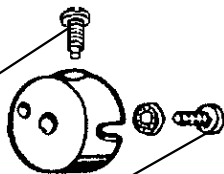

## ABBLENDSCHALTER

/5-Ausführung, Kunststoff schwarz 61 31 8 048 182

## KABELSTRANG zur Lampe

Standardlänge 61 12 8 060 113  
 lange Ausführung 00 00 0 000 131

**SCHALTERAUFNAHMEN** für  
 Kunststoffschalter schwarz **siehe Seite 50**

## ADAPTER-HALTER

für originale Armatur 32 72 2 072 183

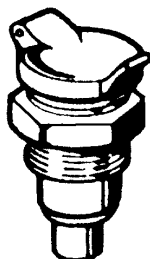
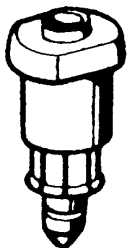

## STECKER

für Seitenwagenbeleuchtung 61 13 8 060 106

## STECKDOSE

passend zum Stecker 61 13 8 060 102

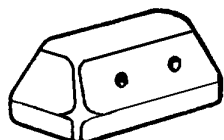
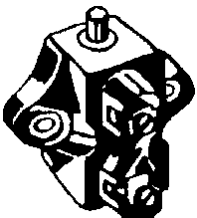

## BREMSLICHTSCHALTER

61 31 1 353 684

## GUMMI-SCHUTZKAPPE

für Bremslichtschalter 00 00 0 000 009

# BMW R 26 / 27

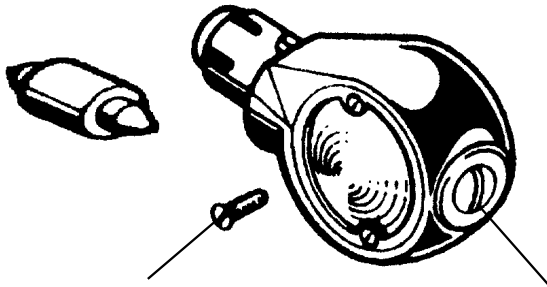

**FLACHKOPFSCHRAUBE**  
63 13 8 054 161

**VERSCHLUSS-SCHRAUBE**  
00 00 0 000 135

## LENKERBLINKER

kpl., Alu poliert 63 13 8 054 159

**ERSATZGLAS** 63 13 8 054 160

**BIRNE** 6V 18 W 07 11 9 978 302

6V 15 W 00 00 0 000 132

verschiedene innere Einzelteile des Blinkers gebraucht lieferbar!

## BLINKRELAIS

HELLA 6 V 18 W 61 31 8 048 141

BOSCH 6 V 18 W 00 00 0 000 134

andere Marke im Aluzylinder 6 V 18 W 00 00 0 000 021

WERLE elektronisch, eckige Form 6 V 18 W 00 00 0 000 140

BOSCH 12 V 61 31 8 048 146

**HALTER** für Blinkrelais 61 31 8 048 144

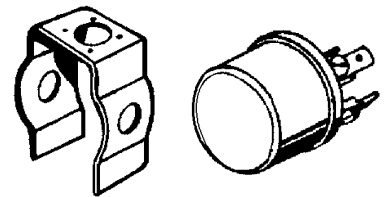

## BLINKERSCHALTER

im Chromgehäuse

mit Lichthupenknopf für alte Lenkerarmatur 61 31 8 048 152

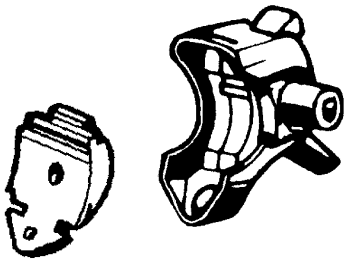

**SCHALTERAUFNAHME** 32 72 2 072 175

**KABELSTRANG** zur Lampe 61 12 8 066 012

zur Lampe lang 61 12 8 066 014

## BLINKERSCHALTER

Kunststoff schwarz,

mit Lichthupe für letztere Lenkerarmatur 61 31 8 048 183

**SCHALTERAUFNAHMEN** siehe Seite 50

**KABELSTRANG** zur Lampe 61 12 8 066 012

zur Lampe lang 61 12 8 066 014

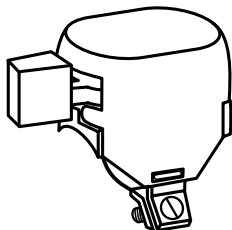

## BLINKERSCHALTER

universal im Chromgehäuse

mit Schelle für Lenkerrohr-Montage 00 00 0 000 010

**KABELSTRANG** zur Lampe 61 12 8 066 012

zur Lampe lang 61 12 8 066 014

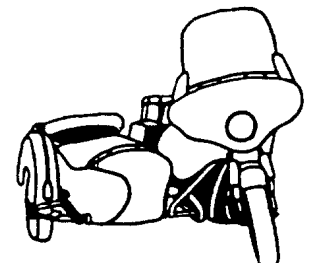

# BMW R 26 / 27

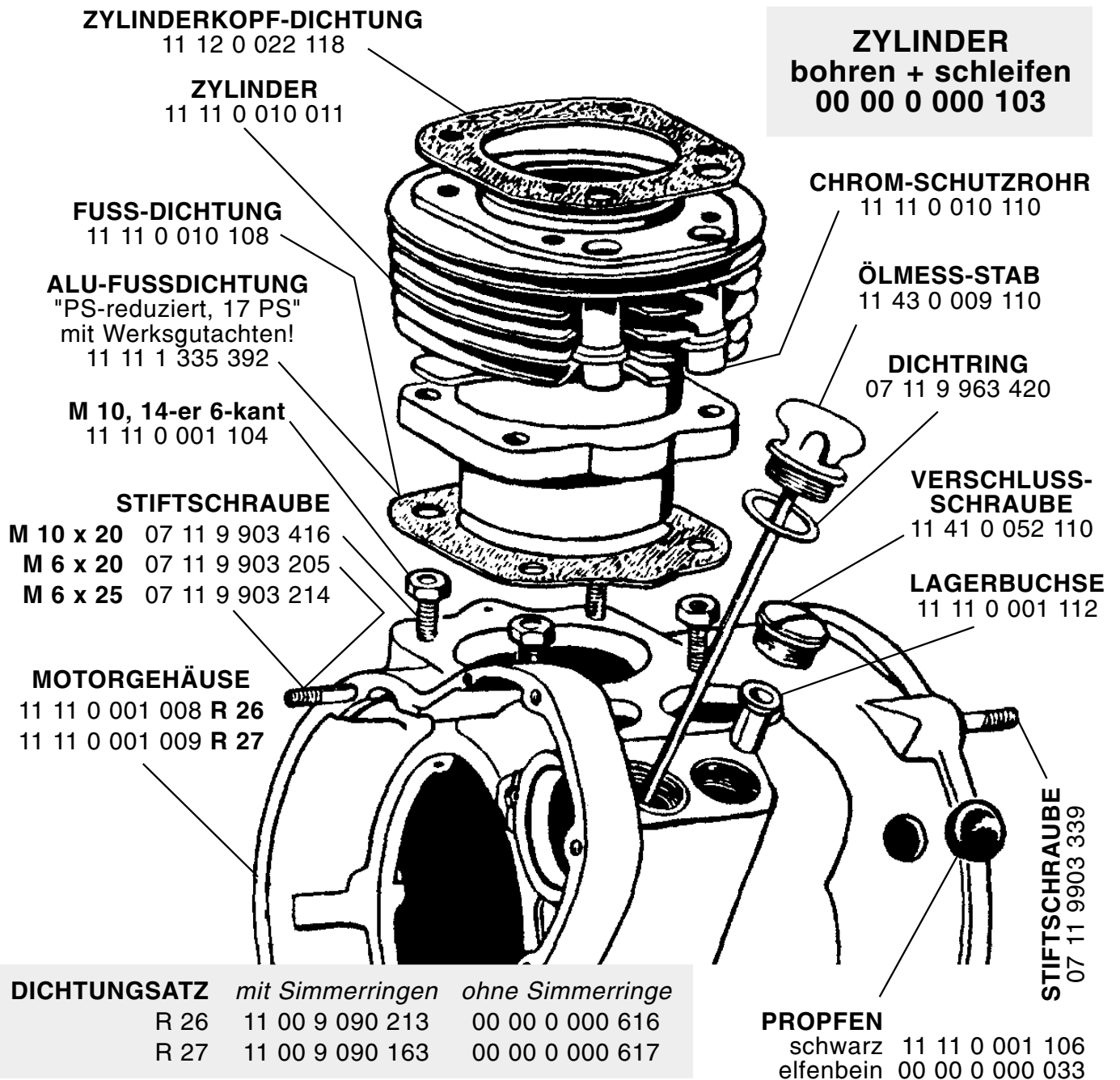

**Auch alle Motordichtungen und Simmerringe einzeln lieferbar!**  
**Kpl. Motorüberholung und Ausbuchsen loser Lagersitze**  
**kann in unserem Meisterbetrieb für Sie ausgeführt werden.**  
**Preis je nach Arbeits- und Teileaufwand!**

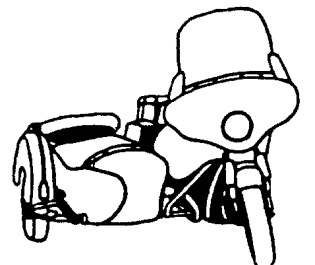

# BMW R 26 / 27

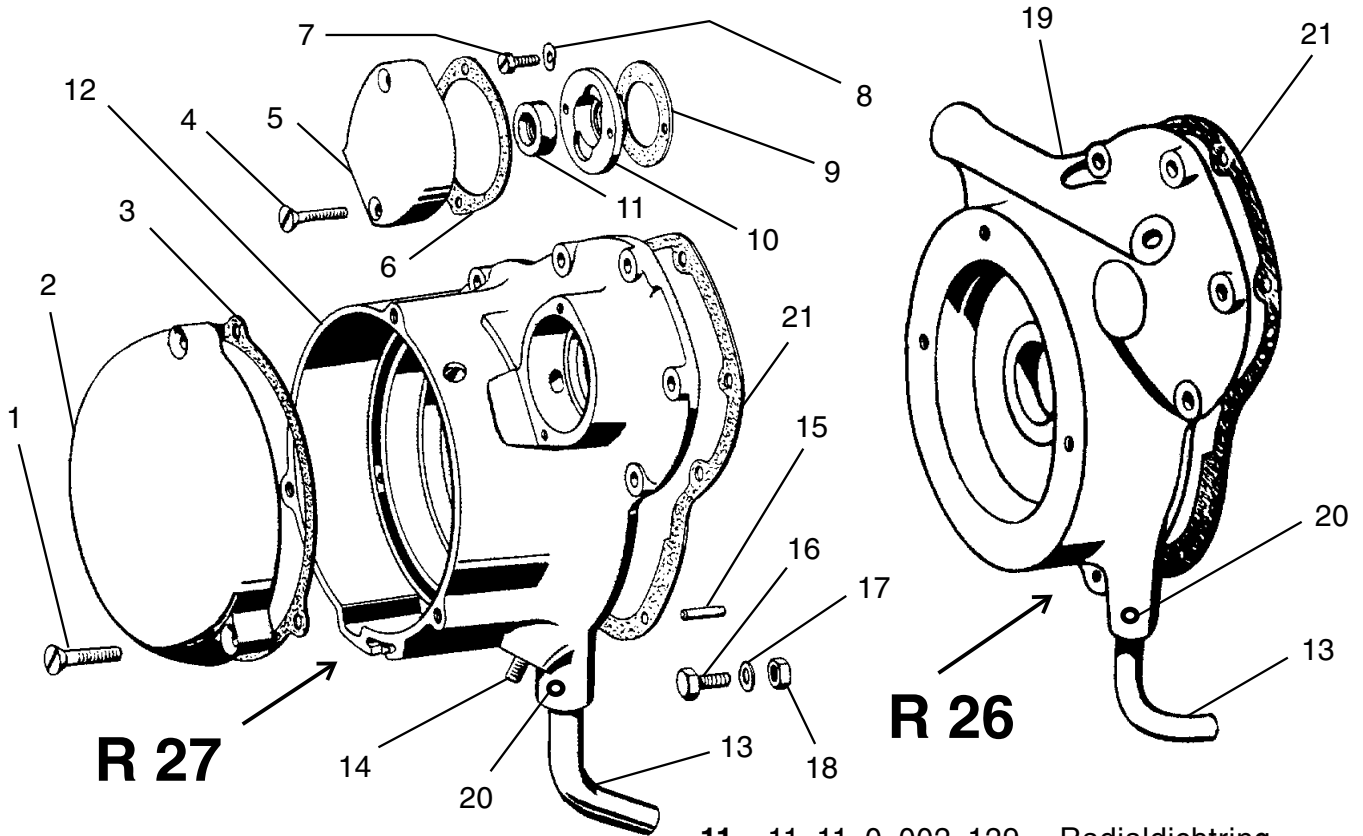

1	07 11 9 901 197	Linsensenkschraube	11	11 11 0 002 129	Radialdichtring
2	11 11 0 002 117	Schutzhaube	12	11 11 0 002 011	Kettenkastendeckel
3	11 11 0 002 116	Dichtung für Haube	13	11 15 0 001 114	Entlüftungsrohr
4	07 11 9 901 059	Linsensenkschraube	14	11 11 0 002 120	Stiftschraube
5	11 11 0 002 122	Verschlussdeckel	15	07 11 9 942 073	Zylinderstift
6	11 11 0 002 123	Dichtung für Deckel	16	07 11 9 913 480	Skt.-Schraube
7	07 11 9 919 380	Zylinderschraube	17	07 11 9 931 043	U-Scheibe
8	07 11 9 932 031	Federscheibe	18	07 11 9 922 053	Skt.-Mutter
9	11 11 0 002 128	Dichtring	19	11 11 0 002 010	Kettenkastendeckel
10	11 11 0 002 127	Haltering	20	07 11 9 943 020	Kerbstift
			21	11 11 0 002 114	Deckeldichtung

## KETTENSPIANNER original R 27, bei R 26 ohne Änderung nachrüstbar!

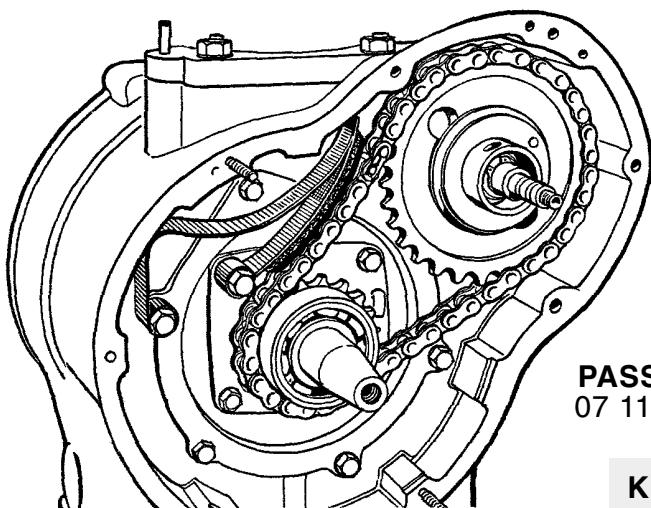

**Einbau-Beispiel!**

**PASSSCHEIBE**  
07 11 9 932 608

**KETTENSPIANNER kpl.**  
00 00 0 000 239

**2 X HALTESCHRAUBE**  
11 31 0 032 538

**SPANNER**  
11 31 0 032 110

**BLATTFEDER**  
11 31 0 032 535

R 26

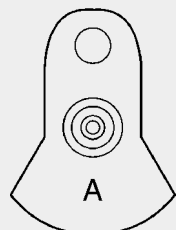

alte Ausführung  
kleine Wange, Alupleuel

R 26/27

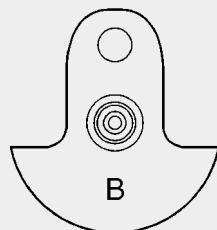

neue Ausführung  
große Wange, Stahlpleuel

durch nachträglichen Umbau auch Kombination von  
kleiner Wange, Stahlpleuel möglich!

**KOMPRESSIONSRING**

verschiedene Ausführungen und Maße  
00 00 0 000 632

**ÖLABSTREIFRING**

verschiedene Ausführungen und Maße  
00 00 0 000 633

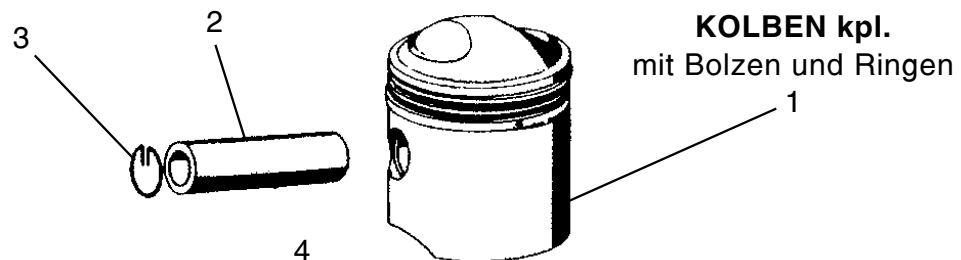

**KOLBEN kpl.**  
mit Bolzen und Ringen

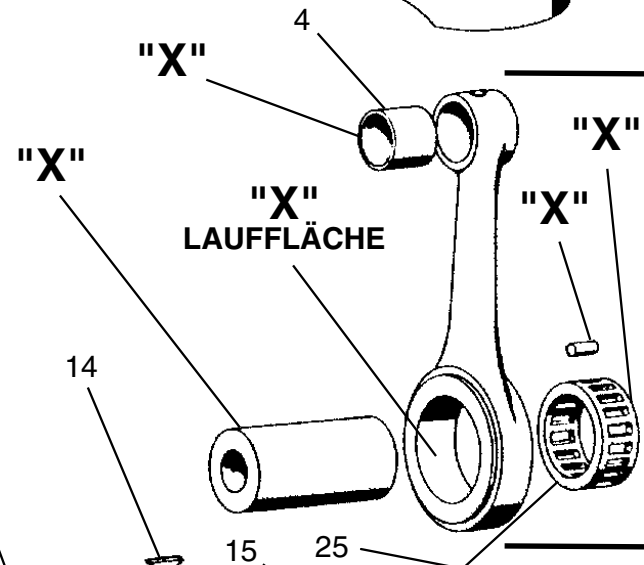

**PLEUEL-SATZ**

"Stahlpleuel"  
00 00 0 000 634 R 26  
00 00 0 000 635 R 27

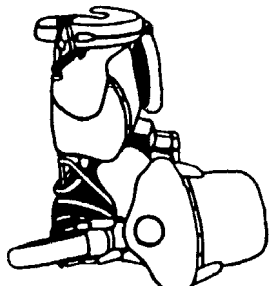
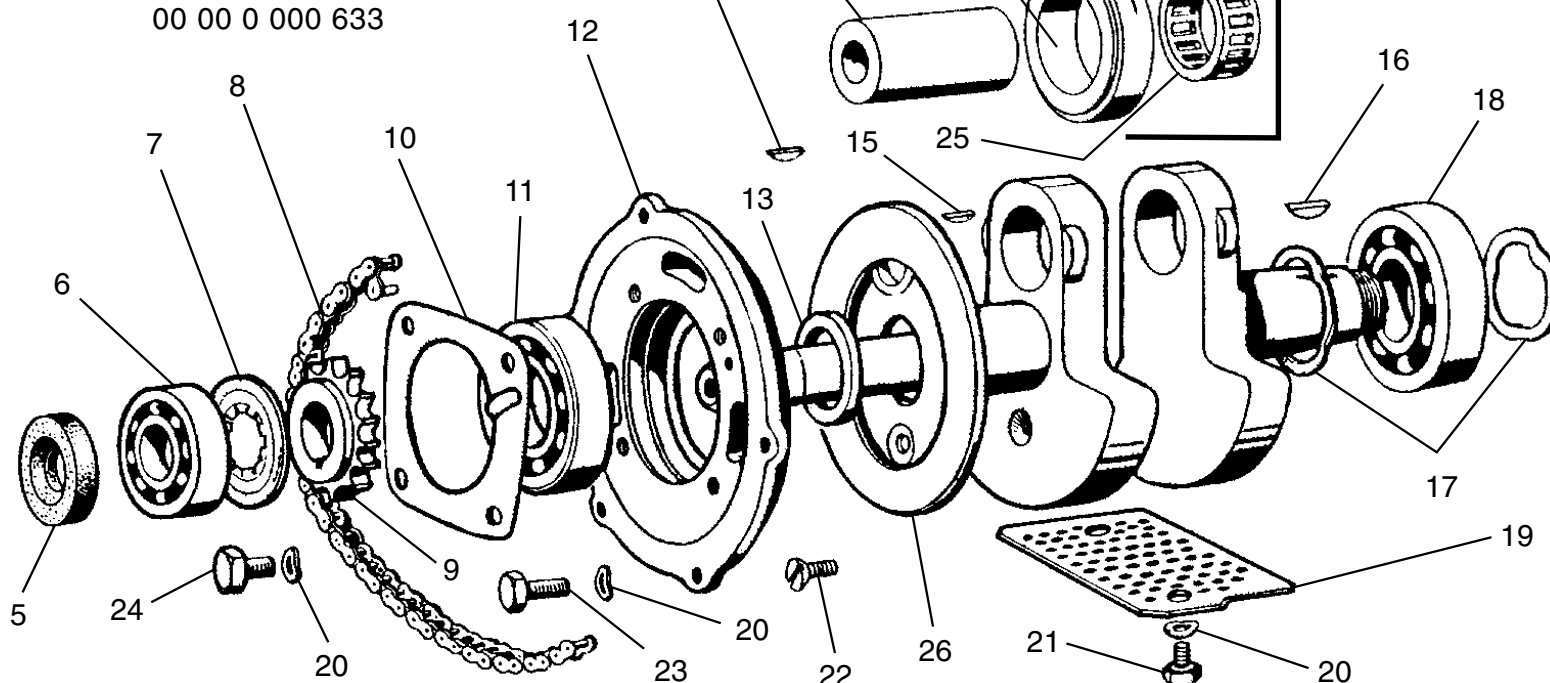

**BMW R 26 / 27**

1	11 25 0 012 112	Kolben R 26 deutsche Herstellung	7	11 21 0 016 120	Federscheibe
	00 00 0 000 621	Kolben R 26 italienische Produktion	8	11 31 0 032 100	Steuerkette rot (Länge 0)
	11 25 0 012 117	Kolben R 26 "+ 0,5" deutsche Produktion		11 31 0 032 105	Steuerkette blau (Länge -)
	00 00 0 000 622	Kolben R 26 "+ 0,5" italienische Produktion		11 31 0 032 107	Steuerkette grün (Länge +)
	11 25 0 012 120	Kolben R 26 "+ 1,0" deutsche Produktion		00 00 0 000 243	Steuerkette (Standardlänge)
	00 00 0 000 623	Kolben R 26 "+ 1,0" italienische Produktion	9	11 21 0 016 500	Kettenrad
	00 00 0 000 618	Kolben R 26 "+ 1,5" deutsche Produktion	10	11 11 0 002 124	Flansch für Lagerdeckel
	00 00 0 000 624	Kolben R 26 "+ 1,5" italienische Produktion	11	07 11 9 981 237	Rillenlager
	--- --- - ---- ----	Kolben R 26 "+ 2,0" deutsche Produktion	12	11 11 0 002 104	Lagerdeckel
	00 00 0 000 625	Kolben R 26 "+ 2,0" italienische Produktion	13	11 21 0 015 114	Abstandsring
	11 25 0 012 125	Kolben R 27 deutsche Herstellung	14	07 11 9 951 454	Scheibenfeder R 26
	00 00 0 000 626	Kolben R 27 italienische Produktion	15	07 11 9 951 440	Scheibenfeder
	11 25 0 012 128	Kolben R 27 "+ 0,5" deutsche Produktion	16	11 21 0 016 132	Scheibenfeder
	00 00 0 000 627	Kolben R 27 "+ 0,5" italienische Produktion	17	11 21 0 016 130	Federring
	11 25 0 012 132	Kolben R 27 "+ 1,0" deutsche Produktion	18	07 11 9 981 250	Hauptlager im "Nylonkäfig"
	00 00 0 000 628	Kolben R 27 "+ 1,0" italienische Produktion		07 11 9 981 242	Hauptlager im "Stahlkäfig"
	00 00 0 000 620	Kolben R 27 "+ 1,5" deutsche Produktion	19	11 11 0 001 116	Siebblech
	00 00 0 000 629	Kolben R 27 "+ 1,5" italienische Produktion	20	07 11 9 932 070	Federscheibe
	--- --- - ---- ----	Kolben R 27 "+ 2,0" deutsche Produktion	21	07 11 9 913 418	Skt.-Schraube
	00 00 0 000 630	Kolben R 27 "+ 2,0" italienische Produktion	22	07 11 9 900 106	Senkschraube für Ölschleuderblech
2	00 00 0 000 631	Kolbenbolzen Ø 20 / Länge 56 mm	23	07 11 9 913 470	Skt.-Schraube
	07 11 9 940 823	Kolbenbolzen Ø 20 / Länge 57 mm	24	07 11 9 913 463	Skt.-Schraube
	00 00 0 002 816	Kolbenbolzen Ø 20 / Länge 60 mm	25	11 21 0 016 125	Rollenkäfig für Pleuellager
3	07 11 9 933 640	Sicherungsring	26	11 21 0 016 112	Ölschleuderblech <i>Ausführung A</i>
4	11 24 0 017 150	Pleuelbuchse			<i>für kleine Kurbelwange siehe S. 12</i>
5	11 11 0 002 110	Wellendichtring		11 21 0 016 119	Ölschleuderblech <i>Ausführung B</i>
6	07 11 9 981 219	Rillenkugellager			<i>für große Kurbelwange siehe S. 12</i>

**KURBELWELLE R 27**

"kpl., neu"

11 21 0 016 020

Bei der im Tausch erhältlichen Kurbelwelle sind alle im Bild mit "X" gekennzeichneten Teile erneuert.  
Falls bei Ihrer alten Welle der Lagerzapfen des vorderen oder hinteren Lagersitzes verschlissen ist,  
ist mit einem Aufpreis zu rechnen, dies ist ein typischer Verschleiß an BMW-Kurbelwellen **00 00 0 000 044**

**KURBELWELLE** kpl. überholt, im Tausch**R 26** 11 21 0 016 003**R 27** 00 00 0 000 636



# BMW R 26 / 27

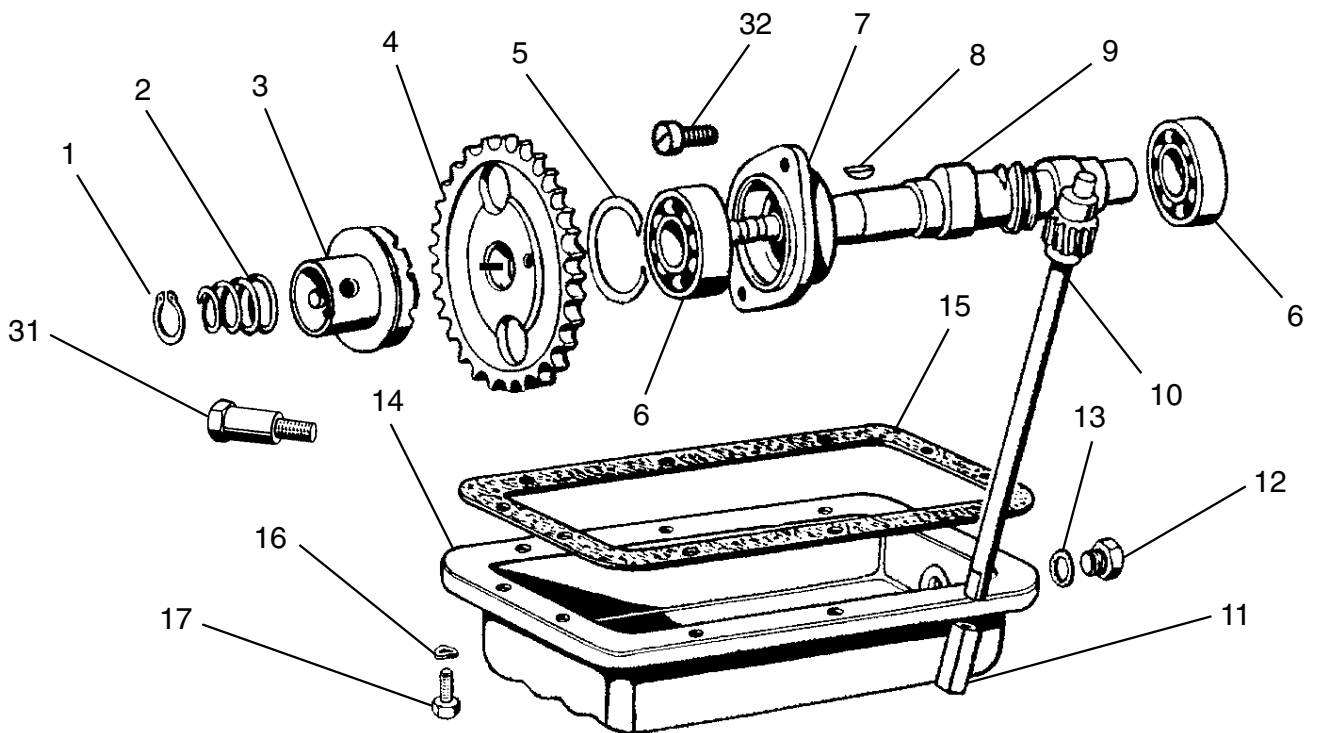

**ÖLWANNE** vergrößert  
"Aluguß, 1,5 Liter"  
00 00 0 000 124

**INBUS-SCHRAUBENSATZ**  
(10 Stück) für große Ölwanne  
00 00 0 000 340

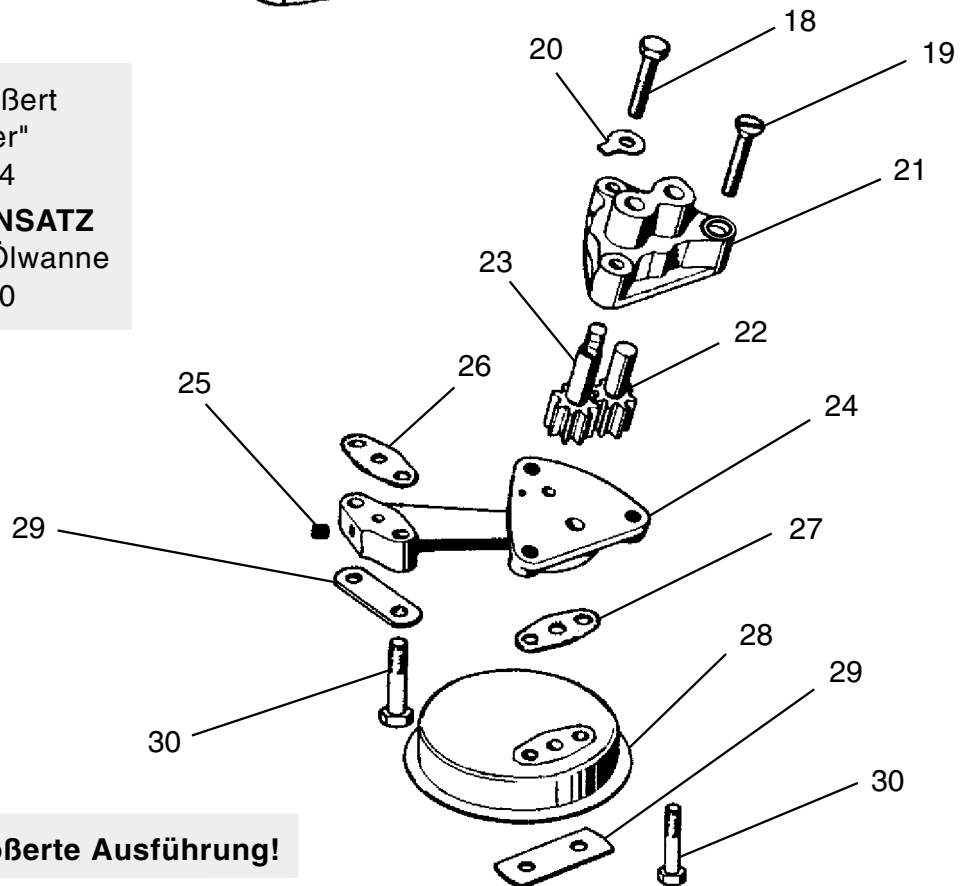

**ÖLPUMPE** kpl.  
10 mm Räder  
11 41 0 052 000  
15 mm Räder  
11 41 0 052 001

**15 mm Räder = vergrößerte Ausführung!**

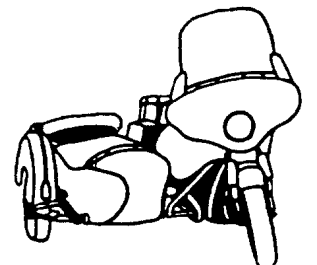

# BMW R 26 / 27

<b>1</b>	07 11 9 934 060	Seegering R 27
<b>2</b>	11 15 0 031 102	Druckfeder R 26
	11 15 0 031 103	Druckfeder R 27
<b>3</b>	11 15 0 031 106	Entlüfterring R 26
	11 15 0 031 107	Entlüfterring R 27
<b>4</b>	11 31 0 032 102	Kettenrad
<b>5</b>	11 31 0 030 102	Innenfederring
<b>6</b>	07 11 9 981 213	Rillenlager
<b>7</b>	11 31 0 030 100	Lagerbüchse
<b>8</b>	07 11 9 951 414	Scheibenfeder
<b>9</b>	11 31 0 031 000	Nockenwelle R 26
	11 31 0 031 004	Nockenwelle R 27
<b>10</b>	11 41 0 052 116	Antriebswelle für Pumpenräder 10 mm
	11 41 0 052 117	Antriebswelle für Pumpenräder 15 mm
<b>11</b>	11 41 0 052 122	Hülse
<b>12</b>	11 13 0 007 163	Ölablaßschraube M 14 X 1,5 mit Magnet
	11 13 0 007 162	Ölablaßschraube M 16 X 1,5 mit Magnet
<b>13</b>	07 11 9 963 242	Dichtring C 14
	07 11 9 963 259	Dichtring C 16
<b>14</b>	11 13 0 007 000	Ölwanne
	00 00 0 000 124	Ölwanne Aluguß, vergrößert 1,5 Liter
<b>15</b>	11 13 0 007 100	Dichtung für Ölwanne
<b>16</b>	07 11 9 932 070	Federscheibe
	00 00 0 000 125	V2A-Rechteck-Blechunterlagen-Satz zum Schutz der Ölwanne
<b>17</b>	07 11 9 913 463	Skt.-Schraube
<b>18</b>	07 11 9 912 267	Skt.-Schraube
<b>19</b>	07 11 9 901 428	Linsensenkschraube
<b>20</b>	11 41 0 052 118	Sicherungsblech
<b>21</b>	11 41 0 052 106	Stirnradgehäuse für Pumpenräder 10 mm
	11 41 0 052 111	Stirnradgehäuse für Pumpenräder 15 mm
<b>22</b>	11 41 0 052 120	Stirnrad 10 mm
	11 41 0 052 121	Stirnrad 15 mm
<b>23</b>	11 41 0 052 115	Antriebsrad 10 mm
	11 41 0 052 112	Antriebsrad 15 mm
<b>24</b>	11 41 0 052 102	Ölpumpengehäuse
<b>25</b>	11 11 0 001 110	Verschlußstopfen für Ölpumpengehäuse
<b>26</b>	11 41 0 052 135	Dichtring "dünn"
<b>27</b>	11 41 0 052 527	Dichtung "dick"
<b>28</b>	11 41 0 052 139	Ölsieb
<b>29</b>	11 41 0 052 130	Sicherungsblech
<b>30</b>	07 11 9 912 266	Skt.-Schraube
<b>31</b>	11 31 0 031 104	Halteschraube für Kettenrad R 26
<b>32</b>	11 31 0 030 104	Flachkopfschraube für Lagerbüchse

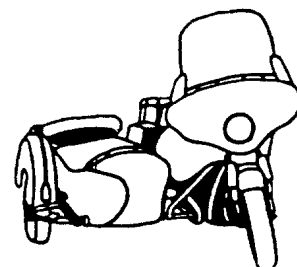

# BMW R 26 / 27

**AUSPUFFGEWINDE-REPARATUR**  
 durch Auftragsschweiß-Verfahren  
 mit anschließendem Gewindeschneiden  
 00 00 0 000 046

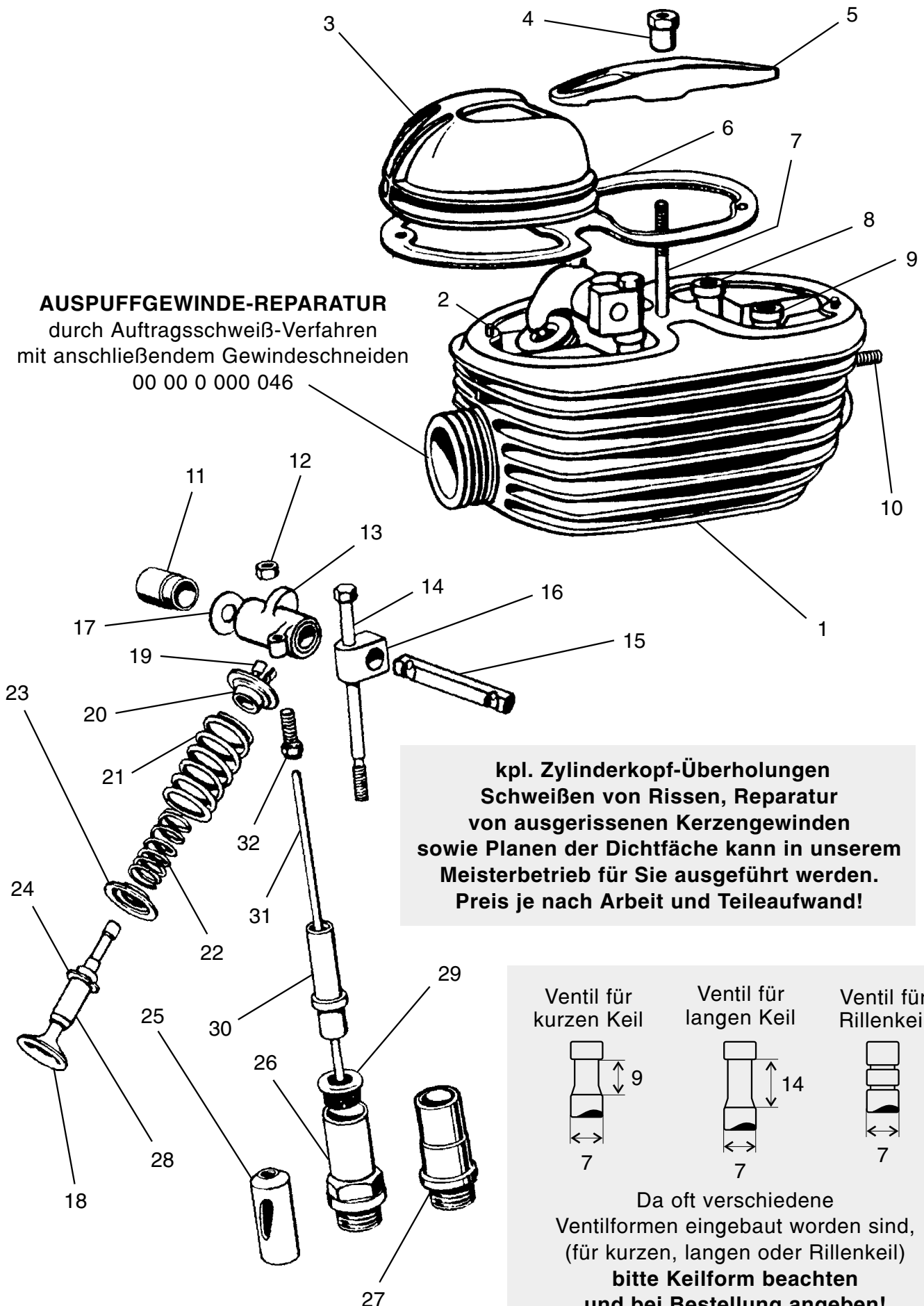

**kpl. Zylinderkopf-Überholungen**  
**Schweißen von Rissen, Reparatur**  
**von ausgerissenen Kerzengewinden**  
**sowie Planen der Dichtfläche kann in unserem**  
**Meisterbetrieb für Sie ausgeführt werden.**  
**Preis je nach Arbeit und Teileaufwand!**

Ventil für kurzen Keil	Ventil für langen Keil	Ventil für Rillenkeil
<p>Da oft verschiedene Ventilformen eingebaut worden sind, (für kurzen, langen oder Rillenkeil) <b>bitte Keilform beachten und bei Bestellung angeben!</b></p>		